



ESTADO DO PARÁ
PREFEITURA MUNICIPAL DE NOVA ESPERANÇA DO PIRIÁ

EDITAL
TOMADA DE PREÇOS Nº 004/2022
PROCESSO ADMINISTRATIVO Nº 02.3.004/2022

O **MUNICÍPIO DE NOVA ESPERANÇA DO PIRIÁ/PA**, através da **PREFEITURA MUNICIPAL**, Pessoa Jurídica de Direito Público Interno, inscrito no CNPJ nº. 84.263.862/0001-05, com sede na Av. São Pedro, nº 752, Centro, Nova Esperança do Piriá-PA, CEP: 68.618-000, neste ato representado pela Exma. Senhora **Alcineia do Socorro Carmo dos Santos** – Prefeita Municipal, no exercício de sua função, vem por intermédio do Presidente da CPL, designado na forma da Lei, torna público para conhecimento dos interessados que fará realizar licitação na modalidade **TOMADA DE PREÇOS Nº 004/2022**, tipo **MENOR PREÇO GLOBAL**, visando a **CONTRATAÇÃO DE PESSOA JURÍDICA PARA A CONSTRUÇÃO E REFORMA DE PONTES EM MADEIRA, NO MUNICÍPIO DE NOVA ESPERANÇA DO PIRIÁ/PA**, conforme descrito neste Edital e seus Anexos, com amparo aos pilares da Constituição Federal, aplicando-se as disposições da Lei federal nº 8.666, de 23 de junho de 1993, com alterações posteriores, e demais normas regulamentares aplicáveis à espécie.

A sessão de processamento da **TOMADA DE PREÇOS** será realizada no local, horário e data supracitados no item abaixo e seguintes, e será conduzida pelo Presidente e Membros da Comissão Permanente de Licitação, designados nos autos do processo em epígrafe, acompanhado pela Procuradoria do Município, e demais interessados que se fizerem presentes. Na ausência ou impedimento de qualquer um dos membros da Comissão Permanente de Licitação indicado neste Edital, poderão atuar outros servidores oficialmente capacitados neste instrumento.

O Edital completo e maiores informações poderão ser obtidos junto a Comissão Permanente de Licitação em seu prédio, sito à Av. São Pedro, s/n, Altos, Anexo Contabilidade, Centro, Nova Esperança do Piriá-PA, CEP: 68.618-000, no horário das 08:00 as 14:00 horas, e a partir de sua publicação nos órgãos oficiais de publicidade, até a data anterior aquela estipulada para sua abertura, desde que a empresa tenha feito a visita técnica, local este disponível também a partir da publicação do edital onde possa ser examinado e adquirido o projeto básico e demais elementos constantes de seus anexos.



Tenha acesso ao Portal de Licitações públicas da PMNEP apontando a câmera do seu smartphone fazendo a leitura do QR Code

PREFEITURA MUNICIPAL DE NOVA ESPERANÇA DO PIRIÁ/PA
CNPJ: 84.263.862/0001-05
Av. São Pedro – n.º 752 – Bairro Centro
CEP: 68.618-000 – Nova Esperança do Piriá/PA
www.novaesperancadopiria.pa.gov.br





ESTADO DO PARÁ
PREFEITURA MUNICIPAL DE NOVA ESPERANÇA DO PIRIÁ

1. PREÂMBULO

1.1. O Município de Prefeitura Municipal de Nova Esperança do Piriá, torna público, para conhecimento de quantos possam se interessar, que, em obediência ao que preceitua as normas gerais da Lei Federal nº 8.666/93 e demais normas complementares, fará realizar licitação, na modalidade TOMADA DE PREÇOS, do tipo “Menor Preço Global”, sob o regime de **empreitada por preço global** nos termos e condições fixados neste Edital e em seu(s) anexo(s).

1.2. Os Envelopes n.º 01 "DOCUMENTAÇÃO" e n.º 02 "PROPOSTA" serão recebidos, em invólucros opacos e lacrados, na Comissão de Licitações da Prefeitura Municipal de Nova Esperança do Piriá, **no dia 01 de novembro de 2022, às 08:00**, no local supra citado.

1.3. As licitantes interessadas deverão vistoriar o local de execução dos serviços antes da elaboração da proposta, de forma que sejam identificadas, observadas, analisadas e assinaladas todas as dificuldades e peculiaridades no tocante à execução do projeto, mediante prévio agendamento do responsável técnico da licitante, que deverá apresentar comprovação de inscrição no CREA e de vínculo empregatício com a licitante.

1.4. Na execução dos serviços deverão ser rigorosamente observadas as especificações técnicas e as condições de execução contidas nas planilhas de orçamento e projeto básico.

1.5. LOCAL E DATA

1.5.1. A entrega dos documentos de habilitação e propostas será realizada no local e dia indicados a seguir:

1.5.1.1. LOCAL: Comissão Permanente de Licitação do Município de Prefeitura Municipal de Nova Esperança do Piriá.

1.5.1.2. DATA: 01/11/2022; HORÁRIO: 08:00 horas.

1.6. É vedado à Comissão receber propostas além do horário acima descrito ou fora do local determinado.

2. OBJETO E LOCALIZAÇÃO

2.1. O objeto da presente licitação é a **CONTRATAÇÃO DE PESSOA JURÍDICA PARA A CONSTRUÇÃO E REFORMA DE PONTES EM MADEIRA, NO MUNICÍPIO DE NOVA ESPERANÇA DO PIRIÁ/PA**, sob o regime de empreitada por preço global, dos serviços necessários à realização das Obras.

3. CONDIÇÕES PARA A EXECUÇÃO, ESPECIFICAÇÕES E NORMAS TÉCNICAS.

3.1. Na execução dos serviços objeto do presente Edital, deverão ser observadas, de modo geral, as Especificações e as Normas Técnicas vigentes no Projeto Arquitetônico, aquelas Complementares e Particulares e outras pertinentes aos serviços em licitação, constantes dos respectivos projetos, as instruções, recomendações e determinações da Fiscalização e, quando houver, da Supervisão e dos Órgãos Ambientais.

4. FONTES DOS RECURSOS

4.1. As despesas decorrentes dos serviços contratados com base na presente licitação correrão à conta da Dotação Orçamentária:

DOTAÇÃO ORÇAMENTÁRIA	
ÓRGÃO	04 Secretaria Mun Obras, Transp. e Urbanismo
UNIDADE	0401 Secretaria Mun Obras, Trans. e Urbanismo
AÇÃO	15 452 0005 1.016 Construção e Recuperação de Pontes passarelas e Similares; 4.4.90.51.00 Obras e instalações

5. DA LEGISLAÇÃO REGENTE DA LICITAÇÃO E DA CONTRATAÇÃO



Tenha acesso ao Portal de Licitações públicas da PMNEP apontando a câmera do seu smartphone fazendo a leitura do QR Code

PREFEITURA MUNICIPAL DE NOVA ESPERANÇA DO PIRIÁ/PA - CNPJ:
84.263.862/0001-05
Av. São Pedro – n.º 752 – Bairro Centro
CEP: 68.618-000 – Nova Esperança do Piriá/PA
www.novaesperancadopiria.pa.gov.br





ESTADO DO PARÁ
PREFEITURA MUNICIPAL DE NOVA ESPERANÇA DO PIRIÁ

5.1. O procedimento licitatório obedecerá, integralmente, a Lei Federal nº 8.666/93, com fulcro em seu art. 10, inciso II, alínea “a”, c/c art. 23, inciso I, alínea “b”, alterada pelo Decreto nº 9.412/2018; a Lei Complementar nº 123/06 e suas alterações e a Lei Federal nº 8.078/90 - Código de Defesa do Consumidor, e demais normas e exigências legais e regulamentares pertinentes deste Edital, inclusive no tocante a fiscalização e acompanhamento por este Poder Executivo Municipal.

6. TIPO E REGIME DA LICITAÇÃO

6.1. A presente licitação obedecerá ao tipo de "Menor Preço Global", sob a forma de execução indireta por regime de empreitada por preço global conforme o artigo 45, § 1º, inciso I, da Lei nº 8.666, de 21.06.93 e suas alterações posteriores.

7. PRAZOS

7.1. Para Assinar o Contrato

7.1.1. A licitante vencedora deverá comparecer para assinar o contrato e retirar o respectivo instrumento contratual dentro do prazo de 5 (cinco) dias úteis, de forma digital através do Certificado Digital da licitante vencedora.

7.1.1.1. O prazo de convocação para assinatura do contrato poderá ser prorrogado uma vez, por igual período, quando solicitado pela parte durante o seu transcurso e desde que ocorra motivo justificado aceito pela Administração. (art. 64, § 1º Lei 8.666/93).

7.1.1.2. A administração deverá promover, no prazo legal, a publicação do Extrato do Contrato no Diário Oficial da União ou Diário Oficial do Estado.

7.2. Para Início

7.2.1. O prazo contratual será contado em dias consecutivos a partir da data de entrega da Ordem de Serviço. O contratado obriga-se a promover a anotação do contrato no CREA com jurisdição do local do serviço (Lei 6.496/77, art. 1º).

7.3. Ordem de Serviço

7.3.1. Deverá ser expedida dentro do prazo máximo de 30 (dias) dias consecutivos, contados do dia seguinte ao da assinatura do contrato. A ordem de serviço não expedida neste prazo será considerada, para todos os efeitos, como expedida no último dia do mesmo prazo.

7.4. Do Prazo de Execução

7.4.1. Os serviços contratados deverão estar executados e concluídos dentro do prazo de 120 (cento e vinte) dias, contado(s) a partir da data de início dos serviços.

7.5. Do Prazo de Vigência Contratual

7.5.1. O prazo de vigência contratual será de 420 (quatrocentos e vinte) dias, contados a partir da data de assinatura da ordem de serviço.

7.6. Prorrogação

7.6.1. O prazo contratual, estabelecido para os serviços, poderá ser prorrogado dentro da vigência do prazo anterior, em conformidade com o disposto no Art. 57, da Lei nº. 8.666/93 de 21.06.93 e suas alterações posteriores.

7.7. Condições para Recebimento do Serviço

7.7.1. O recebimento do(s) serviço(s), após sua execução e conclusão, obedecerá ao disposto nos Artigos 73 a 76 da Lei nº. 8.666, de 21.06.93 e suas alterações posteriores.

CONDIÇÕES PARA PARTICIPAÇÃO NA LICITAÇÃO

8. FORMA

a) Poderão participar desta licitação quaisquer interessados que comprovem possuir os requisitos mínimos de qualificação exigidos no item 13 (Documentos de Habilitação) e que tenha



Tenha acesso ao Portal de Licitações públicas da PMNEP apontando a câmera do seu smartphone fazendo a leitura do QR Code

PREFEITURA MUNICIPAL DE NOVA ESPERANÇA DO PIRIÁ/PA - CNPJ:
84.263.862/0001-05
Av. São Pedro – n.º 752 – Bairro Centro
CEP: 68.618-000 – Nova Esperança do Piriá/PA
www.novaesperancadopiria.pa.gov.br





ESTADO DO PARÁ
PREFEITURA MUNICIPAL DE NOVA ESPERANÇA DO PIRIÁ

especificado como objetivo social da empresa, expresso no Estatuto ou Contrato Social, atividades de serviços compatíveis com o objeto do edital.

- b) A participação na presente licitação se efetivará mediante a apresentação/entrega, simultaneamente na data, hora e local expressamente indicados no Aviso de Licitação, e no item 1 deste edital, da Documentação de Habilitação e da Proposta de Preços, endereçadas ao Presidente da Comissão Permanente de Licitação.

8.1. Credenciamento

8.1.1. A representação da empresa junto à CPL formalizar-se-á com a apresentação do ato constitutivo, estatuto ou contrato social da empresa, procuração pública ou particular com firma reconhecida ou credenciamento, na forma seguinte:

- a) No dia, horário e local estabelecidos no preâmbulo deste Edital, se presente à sessão, o representante da empresa deverá apresentar documento que o credencie a participar desta licitação respondendo por sua representada, devendo, ainda, identificar-se civilmente exibindo a Carteira de Identidade ou outro documento equivalente com foto.
- b) O credenciamento far-se-á por meio de instrumento público ou instrumento particular de procuração, com firma reconhecida em cartório, no qual constem expressos poderes para atuar em todas as fases desta licitação, inclusive para decidir quanto à interposição e renúncia ao direito de recurso, desistências, dar descontos e praticar todos os demais atos pertinentes ao certame, em nome do proponente/ outorgante.
- c) Em caso de credenciamento por procurador ou substabelecimento é obrigatória a apresentação da Procuração original ou fotocópia autenticada por Cartório competente ou por servidor da CPL, até o dia anterior a data prevista para o recebimento dos envelopes da Documentação e da Proposta.
- d) No caso de representação por sócio, proprietário, dirigente ou assemelhado da empresa proponente, tal condição deverá ser demonstrada, mediante apresentação de documento de identificação civil, acompanhado do respectivo Contrato ou Estatuto Social, no qual estejam expressos seus poderes para exercer individualmente direitos e assumir obrigações pela empresa.

8.1.2. Não serão admitidas empresas consorciadas.

8.2. As Microempresas ou empresas de pequeno porte deverão apresentar, no ato do credenciamento, declaração de comprovação de enquadramento em um dos dois regimes, para que possa ter o benefício do tratamento diferenciado e favorecido na presente licitação, na forma do disposto na Lei Complementar nº 123 de 14/12/2006, conforme Minuta de Declaração de Microempresa e Empresa de Pequeno Porte.

8.3. Poderão participar da presente licitação toda e qualquer empresa que satisfaça plenamente todas as condições do presente Edital e seu(s) anexo(s), na forma da Lei nº 8.666/93.

8.4. Não será admitida a participação de consórcios.

8.5. A participação na licitação implica na integral e incondicional aceitação de todos os termos, cláusulas e condições deste Edital e de seus anexos, ressalvado ao disposto no parágrafo 3º. do art. 41, da Lei nº 8666/93, de 21.06.93 e suas alterações posteriores.

8.6. Não poderá participar direta ou indiretamente da licitação, além dos elencados no art. 9º da Lei nº 8.666/93:

8.6.1. Autor do projeto, básico ou executivo, pessoa física ou jurídica.

8.6.2. Empresa cujos diretores, responsáveis legais ou técnicos, membros de conselho técnico, consultivo, deliberativo ou administrativo ou sócio sejam funcionários, empregados ou ocupantes de cargo comissionado no Município de Nova Esperança do Piriá ou na CPL.



Tenha acesso ao Portal de Licitações públicas da PMNEP apontando a câmera do seu smartphone fazendo a leitura do QR Code

PREFEITURA MUNICIPAL DE NOVA ESPERANÇA DO PIRIÁ/PA - CNPJ:
84.263.862/0001-05
Av. São Pedro – n.º 752 – Bairro Centro
CEP: 68.618-000 – Nova Esperança do Piriá/PA
www.novaesperancadopiria.pa.gov.br





PREFEITURA MUNICIPAL DE NOVA ESPERANÇA DO PIRIÁ

8.6.3. Grupos de sociedade.

8.6.4. Empresas que estiverem sob falência, recuperação judicial, dissolução, liquidação ou tenha sido suspensa de licitar ou declarada inidônea para licitar com qualquer órgão ou entidade da administração pública, de qualquer dos poderes da União e do Estado, desde que o ato tenha sido publicado no Diário Oficial da União ou Diário Oficial do Estado, pelo órgão que o praticou.

8.6.5. Empresa responsável pela elaboração do projeto básico ou executivo ou da qual o autor do projeto seja dirigente, gerente, acionista ou detentor de mais de 5% (cinco por cento) do capital com direito a voto ou controlador, responsável técnico ou sub contratado.

8.6.6. Empresa inidônea ou suspensa de contratar com o Município de Nova Esperança do Piriá e com os demais órgãos Governo do Estado do Pará.

8.6.7. Pessoa física ou jurídica que tenha sido indicada, nesta mesma licitação como subcontratada de outra licitante.

8.6.8. Empresa que possua em seus quadros sócios, diretores, responsáveis legais ou técnicos, membros de conselho técnico, consultivo, deliberativo ou administrativo, comuns aos quadros de outra empresa que esteja participando desta licitação.

8.7. SUBCONTRATAÇÃO

8.7.1. A critério da Prefeitura Municipal de Nova Esperança do Piriá, o contrato poderá, em regime de responsabilidade solidária, sem prejuízo das suas responsabilidades contratuais e legais, subcontratar parte da obra ou serviço, até o limite estabelecido de 30%, desde que não alterem substancialmente as cláusulas pactuadas.

8.7.2. No caso de subcontratação, deverá ficar demonstrado e documentado que esta somente abrangerá etapas dos serviços, ficando claro que a subcontratada apenas reforçará a capacidade técnica da contratada, que executará, por seus próprios meios, o principal dos serviços de que trata este Edital, assumindo a responsabilidade direta e integral pela qualidade dos serviços contratados.

8.7.3. A assinatura do contrato caberá somente à empresa vencedora, por ser a única responsável perante a Prefeitura Municipal de Nova Esperança do Piriá, mesmo que tenha havido apresentação de empresa a ser subcontratada para a execução de determinados serviços integrantes desta licitação.

8.7.4. A relação que se estabelece na assinatura do contrato é exclusivamente entre a Prefeitura Municipal de Nova Esperança do Piriá e a Contratada, não havendo qualquer vínculo ou relação de nenhuma espécie entre a Prefeitura Municipal de Nova Esperança do Piriá e a subcontratada, inclusive no que pertence à medição e pagamento direto a subcontratada, com exceção das Microempresas e Empresas de Pequeno Porte (EPP), para as quais os empenhos e pagamentos referentes às parcelas subcontratadas serão destinados diretamente.

8.7.5. A Prefeitura Municipal de Nova Esperança do Piriá se reserva o direito de, após a contratação dos serviços, exigir que o pessoal técnico e auxiliar da empresa contratada e de suas subcontratadas, se submetam à comprovação de suficiência a ser por ele realizada e de determinar a substituição de qualquer membro da equipe que não esteja apresentando o rendimento desejado.

8.7.6. Somente serão permitidas as subcontratações regularmente autorizadas pela Prefeitura Municipal de Nova Esperança do Piriá, sendo causa de rescisão contratual aquela não devidamente formalizada por aditamento.

8.7.7. A CONTRATADA ao requerer autorização para subcontratação de parte dos serviços deverá comprovar perante a Administração a regularidade jurídico/fiscal e trabalhista de sua subcontratada, respondendo, solidariamente com esta, pelo inadimplemento destas quando



Tenha acesso ao Portal de Licitações públicas da PMNEP apontando a câmera do seu smartphone fazendo a leitura do QR Code

PREFEITURA MUNICIPAL DE NOVA ESPERANÇA DO PIRIÁ/PA - CNPJ:
84.263.862/0001-05

Av. São Pedro – n.º 752 – Bairro Centro
CEP: 68.618-000 – Nova Esperança do Piriá/PA
www.novaesperancadopiria.pa.gov.br





ESTADO DO PARÁ

PREFEITURA MUNICIPAL DE NOVA ESPERANÇA DO PIRIÁ

relacionadas com o objeto do contrato.

8.7.8. A empresa contratada compromete-se a substituir a subcontratada, no prazo máximo de trinta dias, na hipótese de extinção da subcontratação, mantendo o percentual originalmente subcontratado até a sua execução total, notificando o órgão ou entidade contratante, sob pena de rescisão, sem prejuízo das sanções cabíveis, ou demonstrar a inviabilidade da substituição, em que ficará responsável pela execução da parcela originalmente subcontratada.

8.7.9. A empresa contratada responsabiliza-se pela padronização, compatibilidade, gerenciamento centralizado e qualidade da subcontratação.

8.7.10. As empresas subcontratadas também devem comprovar, perante a Prefeitura Municipal de Nova Esperança do Piriá que estão em situação regular, fiscal e previdenciária e que entre seus diretores, responsáveis técnicos ou sócios não constam como funcionários, empregados ou ocupantes de cargos comissionados na Prefeitura Municipal de Nova Esperança do Piriá.

9. CUSTOS DA LICITAÇÃO

9.1. A licitante deverá arcar com todos os custos associados à preparação e apresentação de sua proposta. A CPL em nenhuma hipótese será responsável por tais custos, quaisquer que sejam os procedimentos seguidos na licitação ou os resultados desta.

10. VISITA AO LOCAL DOS SERVIÇOS E INFORMAÇÕES TÉCNICAS

10.1. Ao Licitante é obrigatório realizar visita prévia e inspecionar o local onde serão executadas as obras de modo a obter, para sua própria utilização e por sua exclusiva responsabilidade, toda a informação necessária elaboração de sua proposta. Todos os custos associados à visita ao local das obras serão arcados integralmente pelo próprio Licitante.

10.2. A licitante deverá encaminhar seu Responsável Técnico (Engenheiro Civil ou Arquiteto) para realizar visita no local que se realizarão os serviços, a qual a empresa interessada deverá através de requerimento emitida pela licitante protocolar no Departamento de Engenharia até o dia 21/10/2022, o agendamento para a realização da visita técnica que acontecerá do dia 28/10/2022 com saída às 08h:00min da Prefeitura Municipal, rigorosamente na data e horário agendado. Após a visita, o Engenheiro responsável pela fiscalização das obras fornecerá as empresas, em modelo próprio, ATESTADO DE VISITA que, obrigatoriamente, fará parte da documentação de habilitação da Licitante.

10.3. Fica designado acompanhar as empresas durante a vistoria o Senhor ALAN DA SILVA ARAÚJO, Engenheiro Civil da Prefeitura de Nova Esperança do Piriá, o qual emitirá o atestado de visita técnica.

10.4. O Engenheiro ou Arquiteto que fará a visita técnica deverá apresentar no ato os seguintes documentos:

10.4.1. Cópia da Carteira de Identidade emitida pelo CREA/CAU, reconhecida em cartório oficial;

10.4.2. Certidão de Registro e Quitação do CREA/CAU do respectivo engenheiro ou arquiteto, devidamente atualizada, caso seja de outro estado deverá conter o visto do CREA/CAU-PA;

10.4.3. Certidão de Registro e Quitação do CREA/CAU da empresa devidamente atualizada, onde constará o vínculo empregatício do engenheiro ou arquiteto com a licitante, caso seja de outro estado deverá conter o visto do CREA/CAU-PA;

10.5. No dia da abertura da licitação deverá ser apresentada Atestado de Visita Técnica emitido pelo engenheiro responsável da prefeitura designado para acompanhar a empresa na visita ao



Tenha acesso ao Portal de Licitações públicas da PMNEP apontando a câmera do seu smartphone fazendo a leitura do QR Code

PREFEITURA MUNICIPAL DE NOVA ESPERANÇA DO PIRIÁ/PA - CNPJ:
84.263.862/0001-05

Av. São Pedro – n.º 752 – Bairro Centro
CEP: 68.618-000 – Nova Esperança do Piriá/PA
www.novaesperancadopiria.pa.gov.br





ESTADO DO PARÁ
PREFEITURA MUNICIPAL DE NOVA ESPERANÇA DO PIRIÁ

local dos serviços, objeto desta licitação;

10.6. O Atestado de Visita Técnica deverá fazer parte dos documentos de habilitação, a não inclusão, tornará o licitante inabilitado, não podendo prosseguir no certame.

11. CONTEÚDO DOS DOCUMENTOS DO EDITAL

11.1. A licitante deverá examinar cuidadosamente todas as instruções, condições, quadros, projetos, documentos-padrão, exigências, decretos, normas e especificações citados neste Edital e em seu(s) anexo(s). Toda a documentação relativa a esta licitação poderá ser consultada e/ou adquirida pelo licitante junto à Comissão Permanente de Licitação da Prefeitura Municipal de Nova Esperança do Piriá.

11.2. Impugnação e Pedidos de Esclarecimentos:

11.2.1. Decairá do direito de impugnar este Edital a licitante que não o fizer até o segundo dia útil anterior à abertura dos envelopes de habilitação, hipótese em que tal Impugnação, se houver, não terá efeito de recurso.

11.2.2. Qualquer cidadão tem legitimidade para impugnar este Edital, desde que o faça fundamentadamente e protocole o pedido até 05 (cinco) dias úteis anteriores à abertura dos envelopes da habilitação.

11.2.3. Sempre que possível, a CPL designará, a data e hora a partir da qual poderão ser retiradas as respostas às impugnações eventualmente formuladas. Neste caso, a não comunicação ou não comparecimento da Licitante para receber a resposta no prazo estabelecido implicará na tácita aceitação dos elementos fornecidos, não cabendo, em nenhuma hipótese, qualquer reivindicação posterior com base em imperfeições, incorreções, omissões ou falhas nos referidos elementos.

11.2.4. A impugnação feita tempestivamente pelo licitante não o impedirá de participar do processo licitatório até o trânsito em julgado da decisão a ela pertinente.

11.2.5. As retificações do Edital, de ofício ou decorrentes de impugnações procedentes, serão divulgadas pela mesma forma que se deu a divulgação do texto original, reabrindo-se o prazo inicialmente estabelecido, exceto quando, inquestionavelmente, a alteração não afetar a formulação das propostas.

PREPARAÇÃO E FORMA DE APRESENTAÇÃO DA DOCUMENTAÇÃO E DAS PROPOSTAS

12. INSTRUÇÕES GERAIS PARA APRESENTAÇÃO DAS PROPOSTAS

12.1. A Documentação de Habilitação deverá ser apresentada em 1 (uma) via, em envelope fechado, denominado Envelope nº 1 deverão ser endereçados ao Presidente da Comissão de Licitação, indicando clara e visivelmente o nome da licitante, o número do envelope, a titulação do seu conteúdo (DOCUMENTAÇÃO DE HABILITAÇÃO), o número do Edital, o objeto da licitação e o número do Cadastro Nacional de Pessoas Jurídicas CNPJ.

12.2. As Propostas de Preços deverão ser apresentadas em 1 (uma) via, datilografadas ou digitadas em linguagem clara e objetiva, sem erros, rasuras ou entrelinhas, em envelopes fechados distintos, denominado Envelope nº.2, e endereçados ao Presidente da Comissão de Licitação, indicando clara e visivelmente o nome da licitante, o número do envelope, a titulação do seu conteúdo (PROPOSTA DE PREÇOS), o número do Edital, o objeto da licitação e o número do Cadastro Nacional de Pessoa Jurídica CNPJ.

12.3. A inversão dos documentos no interior dos envelopes, ou seja, a colocação da PROPOSTA DE PREÇOS no ENVELOPE dos DOCUMENTOS DE HABILITAÇÃO, ou vice-versa, acarretará a exclusão sumária da licitante no certame.

12.4. As licitantes deverão apresentar os documentos estritamente necessários, em original, por qualquer processo de cópia autenticada ou publicação em órgão de imprensa oficial,



Tenha acesso ao Portal de Licitações públicas da PMNEP apontando a câmera do seu smartphone fazendo a leitura do QR Code

PREFEITURA MUNICIPAL DE NOVA ESPERANÇA DO PIRIÁ/PA - CNPJ:
84.263.862/0001-05

Av. São Pedro – n.º 752 – Bairro Centro
CEP: 68.618-000 – Nova Esperança do Piriá/PA
www.novaesperancadopiria.pa.gov.br





ESTADO DO PARÁ
PREFEITURA MUNICIPAL DE NOVA ESPERANÇA DO PIRIÁ

perfeitamente legível, evitando duplicidade e a inclusão de documentos supérfluos ou dispensáveis.

12.5. Não serão aceitas, sob nenhuma hipótese, propostas enviadas por meio de telex, fax, telegrama ou qualquer outro meio que não seja previsto no presente Edital.

12.6. A empresa licitante interessada em participar desta licitação apresentará, exclusivamente, os documentos requeridos neste Edital, não se considerando quaisquer outros documentos e/ou envelopes não solicitados inclusive, orçamento estimativo.

12.7. No volume relativo à Documentação de Habilitação deverá constar um índice com a discriminação de cada documento apresentado, com a indicação de suas respectivas folhas, obedecido à sequência das solicitações deste Edital.

13. DOCUMENTOS DE HABILITAÇÃO (ENVELOPE Nº 1)

13.1. Os Documentos de Habilitação deverão ser apresentados em uma via, em envelope lacrado identificado tão somente com o número 1, e o número do Cadastro Nacional de Pessoa Jurídica – CNPJ. O envelope deverá conter toda a documentação a seguir listada, sob pena de inabilitação na licitação.

13.2. Habilitação Jurídica

13.2.1. Registro comercial e suas alterações, quando existirem, em se tratando de empresário individual.

13.2.2. Ato constitutivo, estatuto ou contrato social em vigor, devidamente registrado, em se tratando de sociedades empresariais, e, no caso de sociedades por ações, acompanhado de documentos de eleição de seus administradores, juntamente dos seus respectivos documentos pessoas (RG e CPF).

13.2.3. Inscrição do ato constitutivo, devidamente registrado, acompanhada de prova da diretoria em exercício, para as sociedades simples e demais entidades.

13.2.4. Decreto de autorização, em se tratando de empresa ou sociedade estrangeira em funcionamento no País, e ato de registro ou autorização para funcionamento expedido pelo órgão competente, quando a atividade assim o exigir.

13.2.5. O Presidente da CPL verificará o eventual descumprimento das condições de participação, especialmente quanto à existência de sanção que impeça a participação no certame ou a futura contratação, mediante a consulta da autenticidade dos referidos documentos, que deverá vir em junto ao envelope 01:

a) Lista de inidôneos, mantida pelo Tribunal de Contas da União – TCU (<https://contas.tcu.gov.br/ords/f?p=INABILITADO:CERTIDAO:0:>);

b) Cadastro Nacional de Condenações Cíveis por Atos de Improbidade Administrativa, mantido pelo Conselho Nacional de Justiça (www.cnj.jus.br/improbidade_adm/consulta_requerido.php);

c) Cadastro Nacional de Empresas Inidôneas e Suspensas – CEIS, mantido pela Controladoria Geral da União (www.portaldatransparencia.gov.br/ceis);

13.2.6. Constatada a existência de sanção, o Presidente da CPL reputará o licitante inabilitado, por falta de condição de participação.

13.3. Regularidade Fiscal

a) Prova de inscrição no Cadastro Nacional de Pessoas Jurídicas – CNPJ. A empresa deverá apresentar um único CNPJ, não podendo filial ou subsidiária substituir matriz quando esta for a licitante e vice-versa.

b) Prova de regularidade junto ao Fundo de Garantia por Tempo de Serviço – FGTS (CRF).

c) Prova de regularidade, relativo a Débitos Trabalhistas, junto ao Ministério do Trabalho – CNDT, acompanhado da certidão de ações trabalhistas do estado da sede da licitante (pje e



Tenha acesso ao Portal de Licitações públicas da PMNEP apontando a câmera do seu smartphone fazendo a leitura do QR Code

PREFEITURA MUNICIPAL DE NOVA ESPERANÇA DO PIRIÁ/PA - CNPJ:
84.263.862/0001-05
Av. São Pedro – n.º 752 – Bairro Centro
CEP: 68.618-000 – Nova Esperança do Piriá/PA
www.novaesperancadopiria.pa.gov.br





ESTADO DO PARÁ

PREFEITURA MUNICIPAL DE NOVA ESPERANÇA DO PIRIÁ

autos físicos: 1º e 2º grau) com data de emissão não superior a 60 (sessenta) dias.

d) Prova de regularidade ou outra equivalente, na forma da lei, vigente na data de abertura desta licitação como segue:

I - Para com a Fazenda Federal, por meio da Certidão Conjunta de Dívida Ativa da União e Quitação de Tributos e Contribuições Federais, expedida pela Procuradoria Geral da Fazenda Nacional e pela Secretaria da Receita Federal;

II - Para com a Fazenda Estadual, por meio da Certidão de Regularidade Fiscal, emitida pela Secretaria da Fazenda - SEFA onde se situa a sede da empresa;

III - Para com a Fazenda Municipal, por meio da Certidão Negativa de Débitos e de Regularidade Fiscal, expedidas pela SEFIN, do domicílio ou sede do licitante e da contratante;

IV - Certidão (Nada Consta) de Distribuição Cíveis e Criminais originária do Estado de origem do participante através do site: (portal.trf1.jus.br/sjpa/);

13.3.1. Caso a documentação de regularidade fiscal da(s) Microempresa(s) e/ou Empresa(s) de Pequeno Porte apresente alguma restrição, será concedido o prazo de 5 (cinco) dias úteis para comprovar a sua regularidade, contado o mesmo a partir do julgamento da proposta de preço, aguardando-se os prazos de regularidade fiscal para abertura da fase recursal.

13.3.2. A não regularização da documentação implicará na decadência do direito à contratação, sem prejuízo das sanções previstas no art. 87 da Lei nº. 8.666/93, sendo facultado à Administração convocar os licitantes remanescentes, na ordem de classificação, ou revogar a licitação.

13.3.3. Além dos documentos relativos à Regularidade Fiscal as empresas proponentes deverão apresentar:

13.3.3.1. Alvará de Funcionamento da Sede ou domicílio do licitante.

13.3.3.2. Ficha de Inscrição Cadastral (FIC), emitido pela Secretaria Estadual da Fazenda (SEFA);

13.3.3.3. Ficha de Inscrição Cadastral (FIC), emitido pelo município onde possui sede;

13.3.3.4. Comprovante de inscrição no Sistema de Cadastramento Unificado de Fornecedores – SICAF.

13.4. Qualificação Técnica

13.4.1. Certidão de Registro e Quitação Pessoa Jurídica do CREA/CAU, de sua respectiva Região, com validade à data de apresentação da proposta, devidamente atualizada em todos os seus dados cadastrais e contratuais, devendo constar nesta que existe em seu quadro engenheiro civil. No caso de licitantes domiciliados em outros Estados, o Certificado de Registro emitido pelo CREA/CAU da respectiva região de origem deverá conter o visto do CREA-PA/CAU-PA, acompanhado de Certidão de Registro e Quitação Pessoa Física do CREA/CAU e ART de Cargo e Função;

13.4.2. Comprovação da Capacitação Técnico-Profissional, mediante apresentação de Certidão de Acervo Técnico – CAT, expedida pelo CREA ou CAU da região pertinente, nos termos da legislação aplicável, em nome do(s) responsável(is) técnico(s) e/ou membros da equipe técnica que participarão da obra, que demonstre a anotação de responsabilidade técnica - art ou o registro de responsabilidade técnica - rrt, relativo à execução dos serviços que compõem as parcelas de maior relevância para fins deste edital serão: canalização e construção.

13.4.3. Demonstração da existência de vínculo obrigacional do(s) profissional(is) técnico (s) – com o licitante nos seguintes termos:

13.4.3.1. Sendo por contrato, esta comprovação se faz por meio de apresentação de cópias autêntica de instrumento de contrato de prestação de serviços (Modelo CREA, cria-se vínculo de RT – Responsável Técnico com a Licitante) ou outro equivalente (pelo regime



Tenha acesso ao Portal de Licitações públicas da PMNEP apontando a câmera do seu smartphone fazendo a leitura do QR Code

PREFEITURA MUNICIPAL DE NOVA ESPERANÇA DO PIRIÁ/PA - CNPJ: 84.263.862/0001-05

Av. São Pedro – n.º 752 – Bairro Centro
CEP: 68.618-000 – Nova Esperança do Piriá/PA
www.novaesperancadopiria.pa.gov.br





ESTADO DO PARÁ
PREFEITURA MUNICIPAL DE NOVA ESPERANÇA DO PIRIÁ

civil) ambos com firma reconhecida em cartório;

13.4.3.2. Via de apresentação de cópias autênticas de contrato social ou outro documento equivalente em que conste o RT como sócio cotista (ou equivalente); ou

13.4.3.3. As certidões de Quitação deverão ser emitidas com no máximo 10 dias antes da data de abertura do certame.

13.4.4. A Declaração de Visita Técnica faz parte deste item, e terá que vir dentro do Envelope nº 01, a não apresentação da mesma, implicará na inabilitação do licitante;

13.4.5. Declaração formal emitida pela licitante de que os equipamentos necessários para execução das obras de que trata o Projeto de Engenharia estarão disponíveis e em perfeitas condições de uso quando da contratação das obras. Estes equipamentos estarão sujeitos à vistoria “in loco” pela Prefeitura Municipal de Nova Esperança do Piriá/PA, por ocasião da contratação e sempre que necessário.

13.5. Qualificação Econômico-Financeira

13.5.1. BALANÇO PATRIMONIAL (BP) e demonstrações contábeis do último exercício social (DRE), já exigíveis e apresentados *na forma da Lei*, que comprovem a boa situação financeira da empresa, vedada a sua substituição por balancetes ou balanços provisórios, podendo ser atualizados por índices oficiais, quando encerrados há mais de 03 (três) meses da data da apresentação da proposta, apresentados da seguinte forma:

13.5.2. Para SOCIEDADE EMPRESÁRIA, Balanço patrimonial e as demonstrações contábeis do último exercício social devem ser apresentados:

- a) O Balanço Patrimonial (BP) e a Demonstração do Resultado do Exercício (DRE), extraídas do Livro Diário que deverão conter indicação do número das páginas;
- b) Termo de Abertura e Termo de Encerramento do Livro Diário, contendo no mínimo os dados da empresa, tais como número do Livro Diário e do NIRE, datas e quantidades de páginas, acompanhado da prova de registro na Junta Comercial ou Cartório (Carimbo, etiqueta ou chancela da Junta Comercial); Obs.: Registro no cartório será somente para empresas cujo a natureza jurídica é Sociedade Civil.
- c) Assinatura do Contador e do titular ou representante legal da Entidade no Termo de Abertura e Encerramento, Balanço Patrimonial e a DRE;
- d) O Balanço patrimonial que deverá ser apresentado no presente certame compõe-se, exclusivamente de: Termo de Abertura, Ativo Circulante, Passivo Circulante, DRE, Livro diário de escrituração contábil completo, contendo todas as páginas e principalmente o Termo de Encerramento;
- e) CERTIDÃO DE REGULARIDADE PROFISSIONAL - DHP (Contabilidade) expedida pelo Conselho Regional de Contabilidade, com validade da data do registro do balanço e/ou outra com validade atualizada, acompanhado da cópia autenticada do CRC do contador;
- f) Declaração formal do contador, para confirmação da veracidade das informações contidas no balanço patrimonial, caso esta não estiver composta no corpo do mesmo;

13.5.3. Para SOCIEDADES ANÔNIMAS, regidas pela Lei Nº 6.404/1976, ainda deverão as demonstrações contábeis serem apresentadas TAMBÉM com as seguintes formalidades:

- a) Com prova de publicação na imprensa oficial da União, ou do Estado, ou do Distrito Federal, conforme o lugar em que esteja situada a sede da companhia; ou
- b) Com prova de publicação em jornal de grande circulação editado na localidade em que esteja situada também a sede da companhia;

13.5.4. Para as PROPONENTES que fazem escrituração digital por meio do Sistema Público de Escrituração Digital – SPED, deverão apresentar o comprovante de envio registro do arquivo eletrônico do SPED CONTÁBIL para a Junta Comercial.



Tenha acesso ao Portal de Licitações públicas da PMNEP apontando a câmera do seu smartphone fazendo a leitura do QR Code

PREFEITURA MUNICIPAL DE NOVA ESPERANÇA DO PIRIÁ/PA - CNPJ:
84.263.862/0001-05

Av. São Pedro – n.º 752 – Bairro Centro
CEP: 68.618-000 – Nova Esperança do Piriá/PA
www.novaesperancadopiria.pa.gov.br





ESTADO DO PARÁ

PREFEITURA MUNICIPAL DE NOVA ESPERANÇA DO PIRIÁ

13.5.5. Para demonstrar a boa situação financeira, a empresa licitante deverá apresentar resultado demonstrativo de resultados igual ou maior do que 1 (um), nos ÍNDICES DE LIQUIDEZ GERAL - ILG, DE SOLVENTE GERAL - ISG e DE LIQUIDEZ CORRENTE - ILC), que serão calculados através das fórmulas abaixo, as quais deverão estar aplicadas em memorial de cálculos, assinado por Contador, devidamente habilitado e registrado no Conselho Regional de Contabilidade e juntado ao Balanço;

13.5.5.1. Índice de Liquidez Geral (ILG) não inferior a 1,00 (um), obtido pela fórmula:

$$LG = \frac{\text{Ativo Circulante} + \text{Realizável a Longo Prazo}}{\text{Passivo Circulante} + \text{Passivo Não Circulante}} > 1,00$$

13.5.5.2 - Índice de Liquidez Corrente (ILC) não inferior a 1,00 (um), obtido pela fórmula:

$$LC = \frac{\text{Ativo Circulante}}{\text{Passivo Circulante}} > 1,00$$

13.5.5.3 - Índice de Solvência Geral (ISG) não inferior a 1,00 (um), obtido pela fórmula:

$$SG = \frac{\text{Ativo Total}}{\text{Passivo Circulante} + \text{Passivo Não Circulante}} > 1,00$$

13.5.5.4 - Só serão habilitadas as empresas cujos índices atenderem aos critérios mínimos acima estabelecidos;

Observações:

Quando se tratar de empresa constituída no ano da Licitação, deverá ser apresentado o BALANÇO DE ABERTURA devidamente registrado na Junta Comercial do Estado.

13.5.6. A Licitante deverá comprovar, no dia da apresentação da proposta, que possui capital social integralizado ou patrimônio líquido mínimo, de valor igual ou superior a 10% (dez por cento) do valor global da planilha orçamentária, devendo ser comprovado na data da proposta.

13.5.6.1. A comprovação capital social integralizado ou patrimônio líquido deverá ser feita através da Certidão Específica Digital, emitida pela Junta Comercial Estadual.

13.6. Certidão Judicial Cível Negativa Falência, Concordata e Cível ou Recuperação Judicial expedida pelo distribuidor da sede da pessoa jurídica e ente federal dentro do prazo de validade.

13.7. Certidão Simplificada, Específica e de Inteiro Teor da JUCEPA, datada dos últimos 30 (trinta) dias.

13.8. Os participantes deverão encaminhar os documentos constante nas cláusulas (13.2.5, alíneas: "a", "b" e "c"; 13.3. alíneas: "c" e "d": I, II, III e IV) em nome da empresa licitante e também de seus sócios, por força do Artigo 12 da Lei nº 8.429 de 1992, que prevê, dentre as sanções impostas ao responsável pela prática de ato de improbidade administrativa, a proibição de contratar com o poder público, inclusive por pessoa jurídica da qual seja sócio.

13.9. Da opção escolhida pela forma de garantia o licitante deverá apresentar a apólice e o comprovante de recolhimento da garantia de manutenção de proposta no dia da realização do certame caso esteja em conformidade com as exigências deste edital, sendo que deverá constar dentro do envelope de habilitação;

13.10. A garantia prestada, só será liberada após a decisão que inabilitar ou desclassificar a licitante, desde que não tenha havido recurso ou após sua denegação, e no caso de habilitadas e classificadas, após a adjudicação e homologação do seu objeto. Exceto a do vencedor, cuja, a



Tenha acesso ao Portal de Licitações públicas da PMNEP apontando a câmera do seu smartphone fazendo a leitura do QR Code

PREFEITURA MUNICIPAL DE NOVA ESPERANÇA DO PIRIÁ/PA - CNPJ: 84.263.862/0001-05

Av. São Pedro - n.º 752 - Bairro Centro
CEP: 68.618-000 - Nova Esperança do Piriá/PA
www.novaesperancadopiria.pa.gov.br

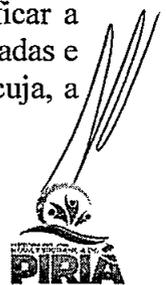



ESTADO DO PARÁ
PREFEITURA MUNICIPAL DE NOVA ESPERANÇA DO PIRIÁ

devolução ocorrerá após a assinatura do contrato, podendo ser retida e reforçada como garantia do contrato.

13.11. Carta da empresa licitante.

13.11.1. A documentação deverá ser acompanhada por uma carta assinada por Diretor (es), ou pessoa legalmente habilitada (procuração por instrumento público), comprovando a delegação de poderes para fazê-lo em nome da empresa, claramente afirmando:

- a) estar ciente das condições da licitação, que assume responsabilidade pela autenticidade de todos os documentos apresentados e que fornecerá quaisquer informações complementares solicitadas pela CPL e Prefeitura Municipal de Nova Esperança do Piriá;
- b) que executará a(s) obra(s) de acordo com o Projeto de Engenharia, Especificações Gerais para Obras e demais Normas e Instruções fornecidas pela Prefeitura Municipal de Nova Esperança do Piriá, Normas Técnicas da ABNT e aquelas complementares, às quais alocará todos os equipamentos, pessoal e materiais necessários, e que tomará todas as medidas para assegurar um controle de qualidade adequado e prevenir e mitigar o impacto sobre o meio ambiente, sobre os usuários e os moradores vizinhos, que demonstrará rotineiramente a Fiscalização o alcance em todos os serviços e na obra como um todo.
- c) que se compromete a dispor, para emprego imediato, dos equipamentos necessários e relacionados no projeto, e que os mesmos encontram-se em condições adequadas de utilização.
- d) que a qualquer momento e por necessidade dos serviços fará a alocação de qualquer tipo de equipamento compatível com a natureza dos serviços a serem executados por solicitação da Prefeitura Municipal de Nova Esperança do Piriá, sem ônus de mobilização para este, ainda que não previsto, em prazo compatível com a necessidade que motivou a solicitação.
- e) que se compromete a estar instalado e pronto para a execução das obras no prazo máximo de 30 (trinta) dias consecutivos a partir da data de recebimento da Ordem de Serviço, sob pena da configuração da hipótese disposta no inciso IV do art. 78 da Lei nº 8.666/93;
- f) que tomou conhecimento de todas as informações e das condições locais para o cumprimento das obrigações, objeto da licitação e obteve os documentos necessários à formulação da proposta.
- g) que executará os serviços de acordo com o(s) prazo(s) estabelecido(s) no Edital.
- h) que providenciará, no primeiro mês de vigência do contrato, a Anotação de Responsabilidade Técnica do (s) responsável (is) técnico (s) indicados em sua proposta, junto ao CREA;
- i) que implantará, no prazo determinado pelo Eng.º fiscal da Prefeitura Municipal de Nova Esperança do Piriá, as placas de obra e institucionais nas quantidades e modelos estabelecidos pelo Órgão;
- j) que cumprirá as determinações constantes da NR-18 (Condições e Meio Ambiente de Trabalho na Indústria da Construção);
- k) que respeitará a Convenção Coletiva do Trabalho;
- l) Que vai manter engenheiro civil em período integral durante todo o prazo em que estiverem sendo executados serviços na obra.
- m) Declaração do disposto no inciso V do Art. 27 da Lei nº 8.666/93, conforme modelo constante do Capítulo III deste Edital.

13.12. Documentação de Habilitação

13.12.1. Sob pena de inabilitação, os documentos apresentados deverão estar em nome da licitante que efetivamente contratará com a Administração, com o número do CNPJ e o endereço respectivo, conforme segue:



Tenha acesso ao Portal de Licitações públicas da PMNEP apontando a câmera do seu smartphone fazendo a leitura do QR Code

PREFEITURA MUNICIPAL DE NOVA ESPERANÇA DO PIRIÁ/PA - CNPJ:
84.263.862/0001-05

Av. São Pedro – n.º 752 – Bairro Centro
CEP: 68.618-000 – Nova Esperança do Piriá/PA
www.novaesperancadopiria.pa.gov.br





ESTADO DO PARÁ
PREFEITURA MUNICIPAL DE NOVA ESPERANÇA DO PIRIÁ

- a) se a licitante for a matriz, todos os documentos deverão estar em nome da matriz;
 - b) se a licitante for a filial, todos os documentos deverão estar em nome da filial, e
 - c) no caso das alíneas anteriores, serão dispensados da filial aqueles documentos que COMPROVADAMENTE, forem emitidos SOMENTE em nome da matriz, e vice-versa.
- 13.13. As certidões valerão durante os prazos que lhes são próprios; inexistindo esse prazo, reputar-se-ão válidas por 90 (noventa) dias corridos, contados de sua expedição.
- 13.14. A aceitação de certidões emitidas via internet ficará sujeita à confirmação de sua validade mediante consulta *online* ao cadastro emissor respectivo.
- 13.15. A CPL poderá, a seu exclusivo critério, solicitar das Licitantes, que prestem esclarecimentos quanto aos documentos referentes à Habilitação, desde que as informações não correspondam à introdução de documentos que, originariamente, deveriam figurar da documentação (ou proposta).

14. PROPOSTAS DE PREÇOS (ENVELOPE Nº 2)

14.1. A Proposta de Preços deverá ser apresentada por cada empresa interessada individualmente, assinada por Diretor (es) da licitante, ou pessoa legalmente habilitada (procuração por instrumento público), em envelope(s) lacrado(s), identificado(s) com o nº 2, em 1 (uma) via, datilografada ou digitada, em linguagem clara e objetiva, sem erros, rasuras ou entrelinhas, contendo os elementos a seguir relacionados:

14.1.1. Índice

14.1.1.1. Carta Proposta assinada por Diretor (es) ou pessoa legalmente habilitada, (procuração por instrumento público) em papel timbrado, identificando o serviço a que a empresa está concorrendo, o número do Edital, os prazos de execução e o preço global para o serviço do grupo, em algarismos arábicos e por extenso, em reais, esclarecendo que se refere ao mês Orçamento preestabelecido no Edital.

14.2. Planilha de Preços Unitários conforme modelo constante do(s) Anexo(s), preenchendo os campos destinados aos preços unitários propostos escritos em algarismos arábicos e por extenso.

14.3. Planilhas de "Composição de Preço Unitário", para os itens constantes da Planilha de Quantidades e Preços Unitários.

14.4. Cronograma – Físico Financeiro.

14.5. Demonstrativo detalhado da composição do percentual adotado para o item "BONIFICAÇÃO E DESPESAS INDIRETAS - BDI", inclusive com relação às parcelas que o compõe e valor máximo permitido de 26,75%, o qual já está contemplado nas respectivas composições de custos unitários dos serviços.

14.5.1. Os tributos IRPJ e CSLL não deverão integrar o cálculo do BDI, nem tampouco a planilha de custo direto, por se constituírem em tributos de natureza direta e personalística, que oneram pessoalmente o contratado, não devendo ser repassado à contratante.

14.6. Considerar-se-á que os preços fixados pela licitante são completos e suficientes para assegurar a justa remuneração de todas as etapas dos serviços, da utilização dos equipamentos e da aquisição de materiais por município. Considerar-se-á, assim, que a não indicação no conjunto de composições de custos unitários de qualquer insumo ou componente necessário para a execução dos serviços conforme projetados, significa tacitamente que seu custo está diluído pelos demais itens componentes dos custos unitários, itens estes julgados necessários e suficientes, e não ensejarão qualquer alteração contratual sob esta alegação.

14.7. Validade das Propostas

14.7.1. As propostas deverão permanecer válidas e em condições de aceitação por um período de 60 (sessenta) dias consecutivos contados da data da entrega das mesmas. Findo este prazo, ficam os participantes liberados dos compromissos assumidos, se o desejarem.



Tenha acesso ao Portal de Licitações públicas da PMNEP apontando a câmera do seu smartphone fazendo a leitura do QR Code

PREFEITURA MUNICIPAL DE NOVA ESPERANÇA DO PIRIÁ/PA - CNPJ:
84.263.862/0001-05
Av. São Pedro – n.º 752 – Bairro Centro
CEP: 68.618-000 – Nova Esperança do Piriá/PA
www.novaesperancadopiria.pa.gov.br





ESTADO DO PARÁ
PREFEITURA MUNICIPAL DE NOVA ESPERANÇA DO PIRIÁ

ABERTURA E CRITÉRIOS DE JULGAMENTO

15. SESSÕES PÚBLICAS PARA ABERTURA DA DOCUMENTAÇÃO E PROPOSTAS DE PREÇOS

15.1. A sessão de abertura será realizada no local constante do “Aviso de Licitação” e do item 1 deste Edital, com a participação dos membros da Comissão Permanente de Licitação da Prefeitura Municipal de Nova Esperança do Piriá e representantes de cada licitante que se interessar em assistir, além dos demais interessados. O número de sessões públicas a serem realizadas será aquele suficiente para realização do processo licitatório, na forma da Lei.

15.2. Demais interessados poderão estar presentes desde que não tumultuem o procedimento, sendo convidados pela Comissão Permanente de Licitação da Prefeitura Municipal de Nova Esperança do Piriá a se retirarem da sessão aqueles que assim procederem. O representante somente responderá por uma das licitantes, sendo proibida a representação de mais de um concorrente pela mesma pessoa física.

15.3. Iniciada a sessão de abertura, os envelopes contendo os documentos relativos à habilitação serão abertos na presença dos participantes, pela Comissão de Licitação, que fará a conferência e dará vista à documentação, e posteriormente serão rubricadas pelos membros da Comissão e pelos representantes legais das licitantes presentes.

15.4. A documentação será apreciada pela Comissão de Licitação, em conformidade com as exigências deste Edital e seu(s) anexo(s), visando à habilitação das empresas licitantes. As licitantes que deixarem de apresentar quaisquer dos documentos exigidos no envelope “Documentação de Habilitação”, ou os apresentarem em desacordo com o estabelecido neste Edital ou com irregularidades, serão inabilitadas, não se admitindo complementação posterior.

15.5. Encerrada a fase de habilitação, não cabe desistência de proposta, salvo por motivo justo decorrente de fato superveniente devidamente registrado em processo administrativo e aceito pela Comissão de Licitação.

15.6. Após divulgado o resultado da habilitação, os envelopes fechados contendo as Propostas de Preços serão devolvidos as licitantes não habilitadas caso todos as licitantes manifestem a desistência expressa de recurso contra a decisão proferida, na mesma sessão. Caso contrário, após transcorrido o prazo sem interposição de recurso ou, ainda, após o julgamento dos recursos interpostos, será marcada uma nova sessão onde os referidos envelopes serão devolvidos.

15.7. Em seguida serão abertos os envelopes contendo as Propostas de Preços das licitantes classificadas. Os valores das propostas serão lidos em voz alta devendo as mesmas ser rubricadas pelos membros da Comissão Geral de Licitação e disponibilizadas para vistas e rubrica e pelos representantes das licitantes presentes.

15.8. Para cada sessão pública realizada será lavrada uma Ata, a qual será lida em voz alta e assinada pelos membros da Comissão Permanente de Licitação da Prefeitura Municipal de Nova Esperança do Piriá e pelos representantes das licitantes presentes.

15.9. Após a abertura pública da Documentação e Propostas de Preços, não serão fornecidos às licitantes ou quaisquer outras pessoas não oficialmente relacionadas ao processo licitatório, quaisquer informações referentes à análise, esclarecimentos, avaliação e comparação das Propostas, bem como as recomendações sobre a adjudicação do objeto, antes do aviso oficial do resultado da licitação obedecido às fases distintas da licitação.

15.10. Qualquer tentativa de uma licitante em influenciar a CPL da Prefeitura Municipal de Nova Esperança do Piriá quanto ao processo de exame, esclarecimentos, avaliação e comparação de propostas e na tomada de decisões para a adjudicação de qualquer serviço, resultará na rejeição de sua Proposta.

15.11. É facultada a Comissão Permanente de Licitação da Prefeitura Municipal de Nova Esperança do Piriá ou autoridade superior, em qualquer fase desta licitação, a promoção de



Tenha acesso ao Portal de Licitações públicas da PMNEP apontando a câmera do seu smartphone fazendo a leitura do QR Code

PREFEITURA MUNICIPAL DE NOVA ESPERANÇA DO PIRIÁ/PA - CNPJ:
84.263.862/0001-05

Av. São Pedro – n.º 752 – Bairro Centro
CEP: 68.618-000 – Nova Esperança do Piriá/PA
www.novaesperancadopiria.pa.gov.br





ESTADO DO PARÁ
PREFEITURA MUNICIPAL DE NOVA ESPERANÇA DO PIRIÁ

diligência destinada a esclarecer ou a complementar a instrução do processo, vedada à inclusão posterior de documento ou informação que deveria constar originariamente da proposta.

15.12. Será inabilitada ou desclassificada a empresa que deixar de apresentar qualquer documento exigido neste edital e seu(s) anexo(s) ou, ainda, apresentá-lo com irregularidade detectada pelos membros da Comissão Permanente da Licitação da Prefeitura Municipal de Nova Esperança do Piriá à luz do Edital.

16. EXAME DA DOCUMENTAÇÃO

16.1. A CPL analisará a documentação para verificar a habilitação jurídica, qualificação técnica, qualificação econômico-financeira e regularidade fiscal da licitante para executar eficazmente os serviços objeto do presente edital e seu(s) anexo(s).

16.1.1. A não apresentação de qualquer exigência formulada neste edital implicará na inabilitação da licitante.

16.2. As exigências mínimas de habilitação são as constantes do presente edital e seus anexos e observados, no que couber, as leis, decretos e demais especificações constantes no item 27.

17. EXAME DA(S) PROPOSTA(S) DE PREÇOS

17.1. Serão desclassificadas as propostas que apresentarem valores unitários e/ou global superiores ao limite estabelecido, tendo-se como limite estabelecido o orçamento estimado do serviço, ou ainda com preços manifestamente inexequíveis, assim considerados aqueles que não venham a ter demonstrada sua viabilidade através de documentação que comprove que os custos dos insumos são coerentes com os de mercado e que os coeficientes de produtividade são compatíveis com a execução do objeto do contrato.

17.2. Consideram-se manifestamente inexequíveis, no caso de licitações de Menor Preço Global para obras e serviços de engenharia, as propostas cujos valores sejam inferiores a 70% (setenta por cento) do menor dos seguintes valores:

- a) média aritmética dos valores das propostas superiores a 50% (cinquenta por cento) do valor orçado pela Administração, ou
- b) valor orçado pela Administração.

17.2.1. A Comissão promoverá diligências junto às licitantes que tiverem suas propostas classificadas nos termos do item anterior, para verificar a exequibilidade dos preços apresentados.

17.3. As Propostas que atenderem em sua essência aos requisitos do Edital serão verificadas quanto aos seguintes erros, os quais serão corrigidos pela CPL na forma indicada a seguir:

- a) Discrepância entre os valores unitários constantes da planilha de Composição de Preço Unitário e a Planilha de Preços Unitários, prevalecerá o valor da Planilha De Composição de Preços Unitários;
- b) Discrepância entre valores grafados em algarismos e por extenso: prevalecerá o valor por extenso;
- c) Erros de transcrição das quantidades o Projeto para a proposta: o produto será devidamente corrigido, mantendo-se o preço unitário e corrigindo-se a quantidade e o preço total;
- d) Erro de multiplicação do preço unitário pela quantidade correspondente: será retificado, mantendo-se o preço unitário e a quantidade e corrigindo-se o produto;
- e) Erro de adição: será retificado, conservando-se as parcelas corretas e trocando-se a soma;
- f) Verificado em qualquer momento, até o término do contrato, incoerências ou divergências de qualquer natureza nas composições dos preços unitários dos serviços, será adotada a correção que resultar no menor valor.



Tenha acesso ao Portal de Licitações públicas da PMNEP apontando a câmera do seu smartphone fazendo a leitura do QR Code

PREFEITURA MUNICIPAL DE NOVA ESPERANÇA DO PIRIÁ/PA - CNPJ:
84.263.862/0001-05

Av. São Pedro – n.º 752 – Bairro Centro
CEP: 68.618-000 – Nova Esperança do Piriá/PA
www.novaesperancadopiria.pa.gov.br

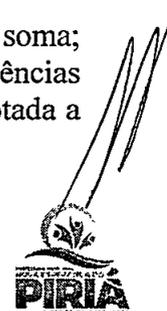



ESTADO DO PARÁ

PREFEITURA MUNICIPAL DE NOVA ESPERANÇA DO PIRIÁ

17.3.1. O valor total da proposta será ajustado pela CPL em conformidade aos procedimentos acima para correção de erros. O valor resultante constituirá o valor contratual. Se a licitante não aceitar as correções procedidas, sua proposta será rejeitada.

17.3.2. Verificação pela Comissão erros ou incoerências na elaboração da Planilha de Preços Unitários, quando não puderem ser corrigidos nos termos dos itens, implicará na desclassificação da proposta de preços da licitante.

17.4. Com exceção das alterações, entrelinhas ou rasuras feitas pela CPL, necessárias para corrigir erros cometidos pelas licitantes, não serão aceitas propostas contendo borrões, emendas ou rasuras.

17.5. As Propostas de Preços serão analisadas, conferidas, corrigidas e classificadas por ordem crescente de valores corrigidos.

17.6. Atendidas as condições do item acima, será considerada vencedora a proposta que resulte o Menor Preço Global para o serviço.

17.7. No caso de equivalência dos valores apresentados pelas Microempresas e Empresas de Pequeno Porte que se enquadrem nos intervalos estabelecidos no subitem 17.2.a, será realizado sorteio entre elas para que se identifique aquela que primeiro poderá apresentar melhor oferta.

17.8. Caso a proposta com Menor Preço Global exequível não tiver sido apresentada por Microempresa ou Empresa de Pequeno Porte, será assegurada preferência de contratação à Microempresa ou Empresa de Pequeno Porte classificada com a proposta de Menor Preço Global subsequente, igual ou até 10% (dez por cento) superior à proposta classificada em primeiro lugar, respeitando o seguinte:

- a) Constatada a situação acima, a CPL divulgará o resultado de classificação das propostas, informando a ocorrência do empate ficto, concedendo o prazo de 02 (dois) dias úteis para apresentação da nova proposta;
- b) A nova proposta apresentada deverá ser inferior àquela considerada de Menor Preço Global exequível nos termos do subitem 17.1, desta Seção;
- c) A Microempresa ou Empresa de Pequeno Porte convocada só terá direito a uma única nova proposta;
- d) Após o julgamento da proposta de preço, será adotado o procedimento previsto no item 14 e seguintes deste Edital, caso a Microempresa e Empresa de Pequeno Porte esteja com restrição na sua regularidade fiscal.
- e) A ausência de qualquer licitante ou a falta de entrega da nova proposta não implicará na suspensão da sessão, previamente marcada. Caso esta situação se estenda a todos as licitantes enquadradas no subitem 17.8.a, desta Seção, será mantida a proposta da licitante melhor classificada de acordo com o preço inicialmente proposto, implicando na preclusão do direito de preferência de contratação;

17.9. Caso ocorra empate entre duas ou mais propostas de empresas não enquadradas no item anterior, a decisão será feita por sorteio.

NOTIFICAÇÃO DOS RESULTADOS, PROCEDIMENTOS RECURSAIS E ADJUDICAÇÃO DO OBJETO.

18. NOTIFICAÇÃO DO RESULTADO

18.1. Os recursos das decisões da Subcomissão Processante, integrante da Comissão Permanente de Licitação, serão apresentados por escrito, no prazo de até 5 (cinco) dias úteis, contados da intimação do ato ou da data de lavratura de quaisquer das atas, conforme o caso, e serão dirigidos ao Presidente da CPL.

18.2. Não reconsiderando a sua decisão, no prazo de até 5 (cinco) dias úteis, a Subcomissão encaminhará o recurso ao Presidente da CPL.



Tenha acesso ao Portal de Licitações públicas da PMNEP apontando a câmera do seu smartphone fazendo a leitura do QR Code

PREFEITURA MUNICIPAL DE NOVA ESPERANÇA DO PIRIÁ/PA - CNPJ:

84.263.862/0001-05

Av. São Pedro – n.º 752 – Bairro Centro

CEP: 68.618-000 – Nova Esperança do Piriá/PA

www.novaesperancadopiria.pa.gov.br





ESTADO DO PARÁ

PREFEITURA MUNICIPAL DE NOVA ESPERANÇA DO PIRIÁ

- 18.3. A CPL dará ciência dos recursos às demais Licitantes, que poderão impugná-los no prazo de 5 (cinco) dias úteis.
- 18.4. Os recursos contra as decisões relativas à habilitação ou inabilitação de Licitante, ou contra o julgamento da Proposta de Preços, terão efeito suspensivo.
- 18.5. A intimação dos atos nos casos de habilitação ou inabilitação de Licitante, julgamento das propostas, anulação ou revogação da licitação e rescisão do contrato por ato unilateral e escrito da Administração, será feita mediante publicação no Diário Oficial da União e Diário Oficial do Estado, salvo para os casos de habilitação ou inabilitação das Licitantes e julgamento das propostas, se presentes os prepostos de todas as Licitantes no ato em que for adotada a decisão, hipótese em que poderá ser feita por comunicação direta e verbal aos interessados, fazendo de tudo constar da respectiva ata.
- 18.6. Os recursos serão interpostos perante a CPL.
- 18.7. Os recursos das decisões proferidas na presente licitação serão processados e julgados na forma prevista na Lei nº 8.666, de 21.06.93, em seu art. 109. A CPL analisará o recurso, podendo nesta oportunidade reconsiderar a decisão recorrida, ou ratificá-la, quando então deverá submetê-la à apreciação da Autoridade Superior definida no item anterior.
- 18.8. Todas as demais licitantes serão comunicadas sobre a interposição de recurso através de simples comunicado, para usarem de sua faculdade de impugná-lo no prazo de 05 (cinco) dias úteis, nos termos do § 3º do art. 109 da Lei nº 8.666/93.
- 18.9. Excepcionalmente, quando frustradas as tentativas de comunicação de interposição mencionadas no item acima, a mesma se dará por meio de publicação no Diário Oficial do Estado.
- 18.10. A interposição de recurso administrativo com efeito suspensivo implica suspensão da fluência do prazo de validade das propostas.
- 18.11. Os recursos somente poderão ser interpostos no local de funcionamento da CPL, das 08:00 às 14:00 horas, obedecendo aos prazos legais.
- 18.12. Não serão admitidos, aceitos ou conhecidos recursos interpostos via telex, fax, telegrama ou qualquer outro meio que não seja previsto no presente Edital.

19. ADJUDICAÇÃO DO OBJETO

- 19.1. A Administração Pública adjudicará e homologará o objeto à licitante cuja proposta atender em sua essência aos requisitos do presente edital e seus anexos.
- 19.1.1. Antes da assinatura do contrato e de termos aditivos, deverão ser anexadas aos autos declarações relativas a:
- 19.2. A recusa injustificada da licitante vencedora em assinar o contrato, aceitar ou retirar o instrumento equivalente dentro do prazo previsto, caracteriza o não cumprimento total da obrigação assumida, sujeitando-o as penalidades previstas na Lei nº. 8.666 de 21.06.93 e suas alterações posteriores.
- 19.3. Deixando o proponente vencedor de assinar o contrato no prazo fixado, por qualquer motivo poderá a Prefeitura Municipal de Nova Esperança do Piriá, sem prejuízo das sanções administrativas cabíveis, convocar as licitantes remanescentes, na ordem de classificação, para fazê-lo em igual prazo e nas mesmas condições propostas pela 1ª (primeira) classificada.
- 19.4. A contratação dos trabalhos objeto da presente licitação reger-se-á e formalizar-se-á nos termos previstos pela Lei nº 8.666, de 21.06.93 e suas alterações posteriores.
- 19.5. A Administração Pública Municipal se reserva o direito de revogar, no todo ou em parte, o procedimento licitatório e rejeitar todas as propostas a qualquer momento antecedendo a assinatura do contrato, por razões de interesse público decorrente de fato superveniente, devidamente comprovado, ou de anulá-lo por ilegalidade, sem que às licitantes caiba qualquer



Tenha acesso ao Portal de Licitações públicas da PMNEP apontando a câmera do seu smartphone fazendo a leitura do QR Code

PREFEITURA MUNICIPAL DE NOVA ESPERANÇA DO PIRIÁ/PA - CNPJ:

84.263.862/0001-05

Av. São Pedro – n.º 752 – Bairro Centro
CEP: 68.618-000 – Nova Esperança do Piriá/PA
www.novaesperancadopiria.pa.gov.br

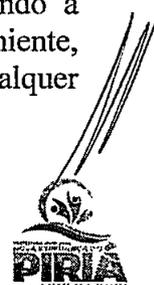



ESTADO DO PARÁ

PREFEITURA MUNICIPAL DE NOVA ESPERANÇA DO PIRIÁ

direito de indenização ou ressarcimento. Caso a decisão venha a atingir parte da presente Licitação, está se restringirá ao(s) lote(s) sobre o(s) qual (is) haja recaído a revogação.

19.6. Em caso de anulação, as licitantes terão direito ao recebimento da documentação que acompanhou a respectiva proposta, mediante requerimento ao Presidente da CPL.

20. MEDIÇÕES DOS SERVIÇOS E FORMA DE PAGAMENTO

20.1. Os serviços serão medidos mensalmente, conforme instrução vigente sobre o assunto. Os preços unitários serão os constantes da Proposta de Preços Unitários aprovada.

20.2. As medições constarão de Folhas-Resumo, contendo a relação de serviços, quantidades, unidades, preços unitários, parciais e totais.

20.3. As medições serão efetuadas separadamente por município.

21. FORMA DE PAGAMENTO

21.1. A Prefeitura Municipal de Nova Esperança do Piriá pagará à contratada, pelos serviços contratados e executados, os preços integrantes da proposta aprovada, ressalvada a incidência de reajustamento e a ocorrência de imprevistos. Fica expressamente estabelecido que os preços unitários incluem todos os custos diretos e indiretos para a execução do(s) serviço(s), de acordo com as condições previstas nas Especificações e nas Normas indicadas neste edital e demais documentos da licitação, constituindo assim sua única remuneração pelos trabalhos contratados e executados.

21.2. Obedecido o cronograma físico-financeiro apresentado, será procedida à medição dos serviços. Emitido o atestado de conformidade, o contratado deverá apresentar na sede da Prefeitura Municipal de Nova Esperança do Piriá, as notas fiscais correspondentes à medição separadamente por município.

21.3. Será observado o prazo de até 30 (trinta) dias, para pagamento, contados a partir da data da emissão do Atestado de Execução dos Serviços, que equivale ao correspondente aceite na nota fiscal ou fatura recebida pela Prefeitura Municipal de Nova Esperança do Piriá.

21.4. O pagamento referente a cada medição será liberado mediante comprovação, pela contratada, da Regularidade Fiscal.

21.5. Sendo constatada qualquer irregularidade em relação à situação cadastral da Contratada, o pagamento referente à medição apresentada será efetuado, e a esta será formalmente comunicada de sua situação irregular, para que apresente justificativa e comprovação de regularidade, no prazo de 30 dias. Caso não se verifique, depois de decorrido esse prazo, que a empresa regularizou sua situação, estará sujeita ao enquadramento nos motivos do Art. 78, da Lei nº. 8666/93.

22. REAJUSTAMENTO DE PREÇOS E ATUALIZAÇÃO FINANCEIRA

22.1. Os preços contratuais, em Reais, poderão ser reajustados pelos Índices utilizados pelo Município, apurados e fornecidos pela Fundação Getúlio Vargas, após decorrido 01(um) ano do mês base da proposta que deverá ser o mesmo do orçamento preestabelecido no edital, nos termos do art. 3º § 1º da Lei nº 10.192, de 14/02/01, sendo o índice inicial (Io) referente ao mês do Orçamento da Prefeitura Municipal de Nova Esperança do Piriá. Tal procedimento somente será admitido se, após prorrogação, a vigência do prazo for superior a 12 meses, em atendimento do art. 1º da Lei no 10.192 de 14/02/01, ou seja, nos contratos de prazo inferior a um ano que incluindo prorrogações supere 12 meses.

22.1.1. Caso decorra período contratual superior a um ano. O reajuste será contado a partir da data base da proposta, o reajuste será aplicado pelos índices setoriais pertinentes.

a) Os reajustes dos preços unitários contratuais serão calculados pela seguinte fórmula:



Tenha acesso ao Portal de Licitações públicas da PMNEP apontando a câmera do seu smartphone fazendo a leitura do QR Code

PREFEITURA MUNICIPAL DE NOVA ESPERANÇA DO PIRIÁ/PA - CNPJ:
84.263.862/0001-05

Av. São Pedro – n.º 752 – Bairro Centro
CEP: 68.618-000 – Nova Esperança do Piriá/PA
www.novaesperancadopiria.pa.gov.br





ESTADO DO PARÁ
PREFEITURA MUNICIPAL DE NOVA ESPERANÇA DO PIRIÁ

$$R = \frac{I_i - I_o}{I_o} \times V$$

Onde:

R = Valor da parcela de reajustamento procurado

I_o = Índice de preço verificado no mês do orçamento da Prefeitura Municipal de Nova Esperança do Piriá

I_i = Índice de preço referente ao mês de reajustamento

V = Valor a preços iniciais da parcela do contrato de obra ou serviço a ser reajustado.

- b) Para itens de contratos que necessitem ser reajustados por mais de um índice, as parcelas que compõem esses itens deverão ser desmembrados passando cada parcela a ser corrigida pelo seu respectivo índice.
- c) Não se admitirá, nenhum encargo financeiro, como juros, despesas bancárias e ônus semelhantes.

22.2. Os valores a serem pagos, no caso de ocorrer atraso na data prevista no subitem 22.3, deverão ser atualizados financeiramente, desde que o contratado não tenha dado causa ao atraso, pelos índices de variação do IPCA / IBGE em vigor, adotados pela legislação federal regedora da ordem econômica, após decorridos 30 dias da data da emissão do Atestado de Execução dos Serviços que equivale ao correspondente aceite na nota fiscal ou fatura recebida pela Prefeitura Municipal de Nova Esperança do Piriá, (desde a data final de adimplemento de cada parcela dos serviços) até a data do efetivo pagamento, ressalvada a responsabilidade da Contratada.

23. CRONOGRAMAS

23.1. Cronograma de desembolso

23.1.1. A Prefeitura Municipal de Nova Esperança do Piriá observará para que o Cronograma máximo por período esteja em conformidade com a disponibilidade de recursos financeiros do (orçamento/PPA). Nos exercícios seguintes, as despesas correrão à conta dos créditos próprios consignados da seguinte forma:

23.2. Cronograma físico-financeiro

23.2.1. O cronograma Físico-financeiro apresentado pela licitante deve atender as exigências deste edital e seu(s) anexo(s) e ser entendido como primeira estimativa de evento dos serviços objeto desta licitação. Com base nesse cronograma de licitação, será ajustado um cronograma de execução de acordo com a programação física e financeira existente por ocasião da assinatura do contrato ou de outro documento hábil.

23.2.2. Este ajuste poderá se repetir, gerando novos cronogramas, desde que devidamente justificado e aprovado pela Prefeitura Municipal de Nova Esperança do Piriá, devendo os mesmos receberem números sequenciais.

24. DAS PENALIDADES

Disposições Gerais

24.1. A empresa vencedora do certame responderá administrativamente pela qualidade e eficiência da obra por ela executado, e essa se estenderá até a finalização da obra.

24.2. A verificação, durante a realização da obra, de quaisquer falhas que importem em prejuízo à Administração ou terceiros, serão consideradas como inexecução parcial do contrato.



Tenha acesso ao Portal de Licitações públicas da PMNEP apontando a câmera do seu smartphone fazendo a leitura do QR Code

PREFEITURA MUNICIPAL DE NOVA ESPERANÇA DO PIRIÁ/PA - CNPJ:
84.263.862/0001-05

Av. São Pedro – n.º 752 – Bairro Centro
CEP: 68.618-000 – Nova Esperança do Piriá/PA
www.novaesperancadopiria.pa.gov.br





ESTADO DO PARÁ
PREFEITURA MUNICIPAL DE NOVA ESPERANÇA DO PIRIÁ

24.3. Será a empresa responsabilizada administrativamente por falhas ou erros na execução da obra que vierem a acarretar prejuízos à Prefeitura Municipal de Nova Esperança do Piriá, sem exclusão da responsabilidade criminal e civil por danos morais ou físicos a terceiros, nos termos da Lei.

24.4. Com fundamento nos artigos 86 e 87 da Lei n.º 8.666/93, a CONTRATADA ficará sujeita, no caso de atraso injustificado, assim considerado pela Administração, inexecução parcial ou inexecução total da obrigação, sem prejuízo das responsabilidades civil e criminal, assegurada a prévia e ampla defesa, às seguintes penalidades:

I - advertência;

II - multa sobre o valor total do contrato, recolhida no prazo de 15 (quinze) dias, contados da comunicação oficial, cujos percentuais estão definidos neste instrumento convocatório;

III - suspensão temporária do direito de participar de licitação e impedimento de contratar com a Administração, pelo prazo de até 2 (dois) anos;

IV - declaração de inidoneidade para licitar ou contratar com a Administração Pública enquanto perdurarem os motivos determinantes da punição ou até que seja promovida a reabilitação perante a própria autoridade que aplicou a penalidade, que será concedida sempre que a licitante ressarcir a Administração pelos prejuízos resultantes e após decorrido o prazo da sanção aplicada com base no subitem anterior.

24.5. As sanções de multa podem ser aplicadas à CONTRATADA juntamente com a de advertência, suspensão temporária do direito de participar de licitação com a Administração e impedimento de licitar e contratar com a União; e poderão ser descontadas do pagamento a ser efetuado.

24.6. Nos casos de fraude na execução do contrato cabe a declaração de inidoneidade para licitar ou contratar com a Administração Pública.

Das multas administrativas

24.7. Nos casos de inadimplemento ou inexecução total do contrato, por culpa exclusiva da CONTRATADA, cabe a aplicação da penalidade de suspensão temporária do direito de contratar com a Administração, além de multa de 10% (dez por cento) do valor do contrato, independente de rescisão unilateral e demais sanções previstas em lei;

24.8. Nos casos de inexecução parcial da obra ou serviço, será cobrada multa de 2% (dois por cento) do valor da parte não executada do contrato, sem prejuízo da responsabilidade civil e perdas das garantias contratuais.

24.9. Nos casos de mora ou atraso na execução, será cobrada multa 2% (dois por cento) incidentes sobre o valor da etapa ou fase em atraso.

25. DAS DISPOSIÇÕES GERAIS

25.1. Os serviços do presente Edital serão fiscalizados pela Prefeitura Municipal de Nova Esperança do Piriá.

25.1.1. Do contrato, regulado pelas instruções constantes deste Edital e seu(s) anexo(s), decorrem as obrigações, direitos e responsabilidades das partes relativas aos serviços objeto desta licitação.

25.1.2. Fica determinado que os projetos, especificações e toda a documentação relativa à obra são complementares entre si, de modo que qualquer detalhe mencionado em um documento e omitido em outro será considerado especificado e válido.

25.2. A Contratada deverá manter a Regularidade Fiscal, inclusive do recolhimento do ISSQN ao município do local da Prestação do Serviço durante toda execução do contrato.

25.3. Às licitantes poderão ser aplicadas sanções e penalidades expressamente previstas na Lei n.º 8.666, de 21.06.93 e suas alterações posteriores.



Tenha acesso ao Portal de Licitações públicas da PMNEP apontando a câmera do seu smartphone fazendo a leitura do QR Code

PREFEITURA MUNICIPAL DE NOVA ESPERANÇA DO PIRIÁ/PA - CNPJ:
84.263.862/0001-05
Av. São Pedro – n.º 752 – Bairro Centro
CEP: 68.618-000 – Nova Esperança do Piriá/PA
www.novaesperancadopiria.pa.gov.br





ESTADO DO PARÁ
PREFEITURA MUNICIPAL DE NOVA ESPERANÇA DO PIRIÁ

25.4. O contrato compreenderá a totalidade dos serviços, baseado na relação de preços unitários propostos pela licitante, considerados finais e incluindo todos os encargos, taxas e bonificações.

25.5. O contratado deverá manter um Preposto, aceito pela Administração, no local do serviço, para representá-lo na execução do contrato (art. 68 da Lei 8.666/93).

25.6. A empresa contratada deverá instalar e manter, sem ônus para a Prefeitura Municipal de Nova Esperança do Piriá, no canteiro de obras, um escritório e os meios necessários à execução da fiscalização e medição dos serviços por parte da Prefeitura Municipal de Nova Esperança do Piriá. Este escritório deverá ter área mínima de 12 m², com banheiro individual, com telhado e forro, portas e janelas, piso em cimento queimado, instalações elétricas, de telefone e lógica, acesso a internet e ar condicionado, duas mesas, duas cadeiras estofadas, quatro cadeiras comuns, um armário com chaves e um arquivo metálico com chaves, tudo funcionando e com conservação e limpeza permanentes.

25.7. A empresa contratada deverá colocar e manter placas indicativas, de acordo com os modelos adotados pela Prefeitura Municipal de Nova Esperança do Piriá e afixadas em local apropriado, enquanto durar a execução dos serviços.

25.8. A empresa contratada deverá providenciar, sem ônus para a Prefeitura Municipal de Nova Esperança do Piriá e no interesse da segurança dos usuários e do seu próprio pessoal, o fornecimento de roupas adequadas ao serviço e de outros dispositivos de segurança a seus empregados, bem como a sinalização diurna e noturna nos níveis exigidos pelas Normas Praticadas de segurança do Trabalho.

25.9. Constituem Anexos do Edital dele fazendo parte integrante:

25.9.1. Projeto Básico, Planilha Orçamentária, Cronograma Físico-Financeiro, Especificações Técnicas, Projetos.

25.10. A produção ou aquisição dos materiais e respectivo transporte são de inteira responsabilidade do contratado.

25.11. As distâncias de transportes de materiais de jazidas de solos, areia, pedreiras e quaisquer outras constantes dos projetos de engenharia fornecidos pela Prefeitura Municipal de Nova Esperança do Piriá às licitantes, bem como os traços de argamassas e concretos, aço para construção civil, deverão ser verificados através de ensaios específicos definidos pelas normas e métodos da ABNT e Prefeitura Municipal de Nova Esperança do Piriá, quanto à suficiência, qualidade e viabilidade, inclusive quanto a questões ambientais, referentes a estes itens e seus respectivos preços, que deverão ser previstos pela licitante, quando da apresentação de sua proposta.

25.12. O contratado deverá manter no Canteiro de Obras, as Anotações de Responsabilidades Técnicas (ARTs) da obra e do engenheiro residente e alvará de construção.

25.13. Após a Homologação do resultado desta licitação “ANTES DA ASSINATURA DO(S) CONTRATO(S)” decorrente(s) ou durante a execução deste(s), poderá ser permitida que a(s) licitante(s) vencedora(s) ou contratada(s) sofram processo de Fusão, Incorporação ou Cisão. Desde que sejam observadas pela(s) nova(s) empresa(s) os requisitos de Habilitação previstas no item 13 deste Edital e que sejam mantidas as condições estabelecidas no(s) contrato(s) original(is), quando já contratado, sendo que, em qualquer uma das hipóteses, a Prefeitura Municipal de Nova Esperança do Piriá deverá ser notificada do processo e deliberará sobre a sua aceitação, ou não, condicionada à análise por parte da Administração quanto à possibilidade de riscos de insucesso, além da comprovação dos requisitos contidos no item 13 do Edital.

25.14. Em havendo a Cisão, Incorporação ou Fusão da futura empresa contratada, a aceitação de qualquer uma destas operações ficará condicionada à análise por esta administração contratante do procedimento realizado, tendo presente a possibilidade de riscos de insucesso na execução do objeto contratado, ficando vedada a sub-rogação contratual.



Tenha acesso ao Portal de Licitações públicas da PMNEP apontando a câmera do seu smartphone fazendo a leitura do QR Code

PREFEITURA MUNICIPAL DE NOVA ESPERANÇA DO PIRIÁ/PA - CNPJ:
84.263.862/0001-05

Av. São Pedro – n.º 752 – Bairro Centro
CEP: 68.618-000 – Nova Esperança do Piriá/PA
www.novaesperancadopiria.pa.gov.br





ESTADO DO PARÁ
PREFEITURA MUNICIPAL DE NOVA ESPERANÇA DO PIRIÁ

25.15. Os contratos oriundos deste Edital poderão ser alterados, com as devidas justificativas, nos seguintes casos:

I – unilateralmente pela Prefeitura Municipal de Nova Esperança do Piriá:

- a) quando houver modificação do projeto ou especificações, para melhor adequação técnica aos seus objetivos;
- b) quando necessária a modificação do valor contratual em decorrência de acréscimo ou diminuição quantitativa de seu objeto, nos limites permitidos por este Edital;

II – por acordo das partes:

- a) quando conveniente a substituição da garantia de execução;
- b) quando necessária a modificação do regime de execução dos serviços, bem como do modo de fornecimento, em face de verificação técnica da inaplicabilidade dos termos contratuais originários;
- c) quando necessária a modificação da forma de pagamento, por imposição de circunstâncias supervenientes, mantido o valor inicial atualizado, vedada a antecipação do pagamento, com relação ao cronograma financeiro fixado, sem a correspondente contraprestação da execução dos serviços;
- d) para restabelecer a relação que as partes pactuaram inicialmente entre os encargos do contratado e a retribuição da Prefeitura Municipal de Nova Esperança do Piriá para a justa remuneração dos serviços, objetivando a manutenção do equilíbrio econômico-financeiro inicial do contrato, na hipótese de sobrevirem fatos imprevisíveis, ou previsíveis porém de consequências incalculáveis ou impeditivos da execução do ajustado, ou ainda, em caso de força maior, caso fortuito ou fato do príncipe, configurando álea econômica extraordinária e extracontratual.

d.1) O contratado fica obrigado a aceitar, nas mesmas condições contratuais, os acréscimos ou supressões que se fizerem nos serviços, até 25% (vinte e cinco por cento) do valor inicial atualizado do contrato.

d.2) Nenhum acréscimo ou supressão poderá exceder os limites estabelecidos no item d.1, salvo as supressões resultantes de acordo celebrado entre os contratantes.

d.3) Se no contrato não houverem sido contemplados preços unitários para serviços, esses serão fixados mediante acordo entre as partes, respeitados os limites estabelecidos no item d.1 deste item.

d.4) No caso de supressão de serviços, se o contratado já houver adquirido os materiais e posto no local dos trabalhos, estes deverão ser pagos pela Prefeitura Municipal de Nova Esperança do Piriá pelos custos de aquisição regularmente comprovados e monetariamente corrigidos, podendo caber indenização por outros danos eventualmente decorrentes da supressão, desde que regularmente comprovados.

d.5) Quaisquer tributos ou encargos legais criados, alterados ou extintos, bem como a superveniência de disposições legais, quando ocorridas após a data da apresentação da proposta, de comprovada repercussão nos preços contratados, implicarão a revisão destes para mais ou para menos, conforme o caso.

d.6) Em havendo alteração unilateral do contrato que aumente os encargos do contrato, a Prefeitura Municipal de Nova Esperança do Piriá deverá restabelecer, por aditamento, o equilíbrio econômico-financeiro inicial.

d.7) A variação do valor contratual para face ao reajuste de preços previsto no próprio contrato, as atualizações, compensações ou penalizações financeiras decorrentes das condições de pagamento nele previstas, bem como o empenho de dotações orçamentárias suplementares até o limite do seu valor corrigido, não



Tenha acesso ao Portal de Licitações públicas da PMNEP apontando a câmera do seu smartphone fazendo a leitura do QR Code

PREFEITURA MUNICIPAL DE NOVA ESPERANÇA DO PIRIÁ/PA - CNPJ:
84.263.862/0001-05

Av. São Pedro – n.º 752 – Bairro Centro
CEP: 68.618-000 – Nova Esperança do Piriá/PA
www.novaesperancadopiria.pa.gov.br





ESTADO DO PARÁ
PREFEITURA MUNICIPAL DE NOVA ESPERANÇA DO PIRIÁ

caracterizam alteração do mesmo, podendo ser registrados por simples apostila, dispensando a celebração de aditamento.

26. DISPOSIÇÕES GERAIS E FINAIS

26.1. Quando todos os licitantes forem inabilitados ou todas as propostas forem desclassificadas, a Subcomissão Processante, ouvido o Presidente da CPL, poderá fixar aos licitantes o prazo de oito dias úteis para a apresentação de nova documentação ou de outras propostas, devidamente escoimadas das causas que deram origem a tal situação.

26.2. Caso a licitante seja considerada vencedora deste certame, não poderá disponibilizar a equipe mecanizada em outras licitações, realizadas por esta Administração, com programação de execução no mesmo período da realização do objeto do supra mencionado certame, tendo em vista a necessidade de disponibilidade dos efetivos mínimos de equipamento e pessoal técnico para condução dos serviços em tempo hábil.

26.2.1. Para este item, exclui-se da equipe técnica mencionada, o detentor do acervo técnico (responsável técnico pela obra).

26.2.2. A prática da conduta descrita no item anterior poderá caracterizar fraude à licitação, ensejando as punições previstas em Lei, inclusive de natureza penal.

26.2.3. As providências necessárias e os eventuais ônus decorrentes de desapropriação e remanejamentos necessários a execução dos serviços objeto deste Edital serão de responsabilidade da Administração.

26.3. A Contratada será a única responsável pela guarda do objeto do presente Edital, bem como das instalações a ele relacionadas. Cumpra-lhe prover os necessários meios, com os fins de acautelar dos possíveis prejuízos decorrentes de ação humana ou de animais, referente à sua segurança e solidez.

26.4. A consulta aos cadastros que trata o item 13.2.5. será realizada em nome da empresa licitante e também de seu sócio majoritário, por força do artigo 12 da Lei 8.429, de 1992, que prevê, dentre as sanções impostas ao responsável pela prática de ato de improbidade administrativa, a proibição de contratar com o Poder Público, inclusive por intermédio de pessoa jurídica da qual seja sócio majoritário.

26.5. Após a homologação do objeto deste certame, os envelopes lacrados de proposta de preços das empresas inabilitadas poderão ser devolvidos aos licitantes, mediante requerimento por escrito protocolizado nesta CPL. Os envelopes ficarão em poder da CPL, devidamente rubricados por todos os licitantes presentes, pelo período de 10 (dez) dias, a contar da data da publicação da homologação. Ultrapassado o período supra, será providenciada a destruição dos documentos. Os demais documentos (documentação das empresas habilitadas e inabilitadas, propostas de preços das empresas classificadas e desclassificadas) não serão devolvidos, vez que farão parte do processo licitatório respectivo.

26.6. As Licitantes arcarão com todos os custos relativos à apresentação de suas propostas. A Prefeitura Municipal de Nova Esperança do Piriá não será responsável por tais custos, quaisquer que sejam os procedimentos seguidos na licitação ou os seus resultados.

26.7. Na contagem dos prazos previstos neste edital, excluir-se-á o dia do início e incluir-se-á o do vencimento, e considerar-se-ão os dias consecutivos, exceto quando for explicitamente disposto em contrário.

26.8. Nenhuma indenização será devida às licitantes pela aquisição dos elementos necessários a organização de sua proposta.

26.9. Nenhuma pessoa física ou jurídica ainda que credenciada poderá representar mais de uma empresa concorrente, sob pena de não participação neste certame das empresas representadas.



Tenha acesso ao Portal de Licitações públicas da PMNEP apontando a câmera do seu smartphone fazendo a leitura do QR Code

PREFEITURA MUNICIPAL DE NOVA ESPERANÇA DO PIRIÁ/PA
CNPJ: 84.263.862/0001-05
Av. São Pedro - n.º 752 - Bairro Centro
CEP: 68.618-000 - Nova Esperança do Piriá/PA
www.novaesperancadopiria.pa.gov.br

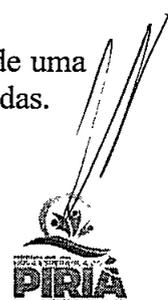



ESTADO DO PARÁ

PREFEITURA MUNICIPAL DE NOVA ESPERANÇA DO PIRIÁ

26.10. Independentemente das demais disposições deste Edital, é facultada ao Presidente da CPL, em qualquer fase da licitação, a promoção de diligência destinada a esclarecer ou complementar a instrução do processo, vedada a inclusão posterior de documento ou informação que deveria constar originariamente dos envelopes.

26.11. A apresentação de impugnações e questionamentos, a interposição de recursos administrativos e representações, referentes a presente licitação, poderão ser realizadas, diariamente, no horário das 08:00 às 14:00 horas, no local de funcionamento da CPL, conforme item 10 desta Seção.

26.12. Qualquer alusão à marca constante das especificações técnicas do objeto desta licitação, deverá ser considerada simples marca de referência, admitindo-se apresentação de similar.

26.13. Este Edital e seus anexos poderão ser examinados sem ônus para o interessado e caso haja interesse, poderão ser retirados antes da realização desta licitação.

26.14. Não serão objeto de exame ou deliberação, os fatos ou alegações não invocadas até o encerramento dos trabalhos que não constarem das respectivas Atas. Os casos omissos neste Edital serão decididos pelo Presidente da CPL, com fundamento na legislação de regência, doutrina e jurisprudência dominantes.

27. LEIS, DECRETOS E ESPECIFICAÇÕES VINCULADAS À LICITAÇÃO E AO CONTRATO.

27.1. Lei nº 8.666, de 21.06.93, e suas alterações posteriores no que couber.

27.2. Decreto nº 1054, de 07.02.94, e suas alterações posteriores - Regulamenta o reajuste de preços nos contratos da Administração Federal Direta e Indireta, no que couber.

27.3. Lei nº 8.880 de 27 de maio de 1994.

27.4. Lei nº 10.192, de 14 de fevereiro de 2001 - Dispõe sobre medidas complementares ao Plano Real e dá outras providências.

27.5. Decreto nº 1.110, de 13/04/1994, DOU de 14/4/94. Dispõe sobre a conversão para a Unidade Real de Valor dos bens e serviço, em que forem contratantes órgãos e entidades da Administração Federal direta e indireta, e dá outras providências.

Os documentos relacionados a seguir fazem parte integrante deste Edital:

Anexo I – Termo de Referência (Planilha, Cronograma Físico-Financeiro e Memorial Descritivo e Especificação Técnica);

Anexo II – Modelo de Termo de Credenciamento;

Anexo III – Modelo de Declaração de Atendimento ao inciso XXXIII do artigo 7º da CF/88;

Anexo IV – Minuta da Declaração com Base no Disposto na Lei Complementar nº.123/2006 e alterações posteriores;

Anexo V – Modelo de Declaração de Visita Técnica;

Anexo VI – Minuta do Contrato.

Nova Esperança do Piriá/PA, 13 de outubro de 2022.

Tarcio Murilo Ferreira Leite
Presidente da CPL
Port.: Nº 106/2021

Tarcio Murilo Ferreira Leite
Presidente da CPL



Tenha acesso ao Portal de Licitações públicas da PMNEP apontando a câmera do seu smartphone fazendo a leitura do QR Code

PREFEITURA MUNICIPAL DE NOVA ESPERANÇA DO PIRIÁ/PA
CNPJ: 84.263.862/0001-05
Av. São Pedro - n.º 752 - Bairro Centro
CEP: 68.618-000 - Nova Esperança do Piriá/PA
www.novaesperancadopiria.pa.gov.br





ESTADO DO PARÁ
PREFEITURA MUNICIPAL DE NOVA ESPERANÇA DO PIRIÁ
ANEXO I

Termo de Referência
(Planilha, Cronograma Físico-Financeiro e Memorial Descritivo e Especificação Técnica)



Tenha acesso ao Portal de Licitações públicas da PMNEP apontando a câmera do seu smartphone fazendo a leitura do QR Code

PREFEITURA MUNICIPAL DE NOVA ESPERANÇA DO PIRIÁ/PA - CNPJ:
84.263.862/0001-05
Av. São Pedro – n.º 752 – Bairro Centro
CEP: 68.618-000 – Nova Esperança do Piriá/PA
www.novaesperancadopiria.pa.gov.br





**ESPECIFICAÇÕES TÉCNICAS PARA A CONSTRUÇÃO E REFORMA
DE PONTES DE MADEIRA**

1- INTRODUÇÃO

As pontes serão de madeira de lei lavrada, do tipo maçaranduba, tatajuba, piquia ou similar. Tendo extensões variáveis, mantendo-se vãos máximos de 6,00 (seis)m entre pilares. As cabeceiras serão executadas em tabuado de madeira para a contenção do solo. Os apoios centrais, serão em sistema de pórtico com fundação em bloco sobre estacas. Esta obra será executada no local.

2- INFRA E MESOESTRUTURA

Os pilares serão cravados através de bate-estacas até a obtenção da nega estabelecida pela fiscalização. As dimensões das peças serão de acordo com o quadro abaixo e plantas em anexo:

PEÇAS	DIMENSÕES (cm)
1 - PILARES	30 x 30 x VAR.
2 - TRANSVERSINAS	25 x 30 x 550.
3 - CONTRA - VENTAMENTO	8 x 20 x 500.
4 - BALANCINS	25 x 30 x 300.

Em caso de emendas nos pilares, estas deverão ser realizadas através de chapa de ferro e parafusos de diâmetro = 3/4 "".

3 - SUPRA ESTRUTURA

As pontes terão as suas estrutura em vigamento isostático e nos apoios às vigas transmitirão os esforços a mesoestrutura por balancins, os quais serão consolidados por meio de parafusos.

O tabuleiro será composto por justaposição de pranchões e rodeiros fixados por meio de parafusos. Nas extremidades das longarinas serão fixadas vigas que desempenharão a função de guarda-rodas, como também será necessária a construção de guarda-corpo. As dimensões das peças serão de acordo com o quadro abaixo e plantas em anexo:

PEÇAS	DIMENSÕES (cm)
1- LONGARINAS	25 x 30 x VAR.
2- VIGAS (GUARDA-RODAS)	30 x 30 x VAR.
3- GUARDA - CORPO	Conforme detalhe de Projeto do INCRA



Prefeitura Municipal de Nova Esperança do Piriá

= = CNPJ: 84.263.862/0001-05 = =

4- ENCONTROS DE PONTE

Os encontros das pontes terão estruturas independentes, apresentando esconsidade igual a 135° em relação à lateral da mesma. Citam-se abaixo as dimensões das peças necessárias:

PEÇAS	DIMENSÕES (cm)
1- PILARES	30 x 30 x VAR.
2- PRANCHÕES	08 x 20 x 500 m.

Salienta-se a importância da esconsidade dos encontros para evitar o desmoronamento do aterro e também a exigência de pregos 26 x 72 na fixação dos pranchões.

5- FERRAGENS

As ferragens utilizadas para afixação das peças na mesoestrutura serão do tipo parafuso com diâmetro = 3/4 ". O contraventamento será com parafuso de diâmetro = 5/8". Para a supra estrutura serão utilizados parafusos com diâmetro = 5/8 "e o guarda-corpo consolidado através de pregos".

6- ATERROS

Os aterros necessários serão executados em camadas sucessivas, de aproximadamente 0,40m, devidamente umedecidas e compactadas. Deve-se ainda executar a conformação geométrica de plataforma para execução de revestimento primário em rodovias vicinais pré e pós ponte, totalizando uma extensão de 200 m, sendo a largura da rodovia vicinal de 8,00 m, e deve ter base estabilizada granulometricamente.

7- SINALIZAÇÃO

A sinalização deverá ser posicionada de tal forma que seja vista e ou entendida sob qualquer condição climática, os dispositivos deverão ser colocados de forma a prevenir o condutor oportunamente, dando-lhe tempo suficiente para tomar uma decisão.



Alan da Silva Araujo
Eng. Civil
CREA-17.748-D/PA

Assinado de forma
digital por ALAN DA
SILVA
ARAUJO:89066472200

ALAN DA SILVA ARAUJO
ENGENHEIRO CIVIL
CREA: 17748D-PA

Nova Esp. Do Piriá, 05 de Outubro de 2022.



PREFEITURA MUNICIPAL DE NOVA ESPERANÇA DO PIRIÁ

CNPJ: 84.263.862/0001-05



SINAPI		Proponente			Assunto:				
ABRIL/2021 - DESONERADO		PREFEITURA MUNICIPAL DE NOVA ESP. DO PIRIÁ			PLANILHA ORÇAMENTÁRIA				
B.D.I	26,75%	Empreendimento: Construção e Reforma de Pontes em Madeira no Município.			Responsável Técnico/CREA Eng.º Civil Alan da Silva Araújo CREA 17.748 - D/PA				
ITEM	REF.	CÓDIGO	DISCRIMINAÇÃO	UNID.	QUANT.	P. UNIT.	P. UNIT. + B.D.I	P. TOTAL	
1 SERVIÇOS PRELIMINARES									
1.1	PRÓPRIA	pmgn-01	Placa de obra em chapa de aço galvanizado, instalada	m²	6,00	R\$330,18	R\$418,50	R\$2.511,02	
1.2	SINAPI	93208	Execução de almoarifado em canteiro de obra em chapa de madeira compensada, incluso prateleira AF_02/2016	m²	12,00	R\$881,21	R\$1.116,93	R\$13.403,20	
1.3	SINAPI	98524	LIMPEZA MANUAL DE VEGETAÇÃO EM TERRENO COM ENXADA AF_05/2018	m²	500,00	R\$2,47	R\$3,13	R\$1.565,36	
1.4	SINAPI	94342	Aterro manual de valas com areia para aterro e compactação AF_05/2016	m³	1.180,00	R\$83,05	R\$105,27	R\$124.213,73	
Total do Item 1								R\$141.693,32	
2 PONTE DE MADEIRA									
2.1	PMGN	PMGN-01/21	Ponte em madeira de lei LEGALIZADA (peças aparelhadas), com vigamento simples e fundação em estacas cravadas, com largura mínima de 4,50 m	ml	150,00	R\$9.559,60	R\$12.116,79	R\$1.817.518,62	
Total do Item 2								R\$1.817.518,62	
3 SERVIÇOS COMPLEMENTARES									
3.1	SINAPI	99802	LIMPEZA DE PISO COM VASSOURA A SECO. AF_04/2019	m²	765,00	0,42	R\$0,53	R\$407,25	
Total do Item 3								R\$407,25	
VALOR TOTAL								R\$ 1.959.619,18	

Assinado de forma
digital por ALAN DA
SILVA
ARAUJO:89066472200

Nova Esperança do Piriá (PA), 05 de Outubro de 2022

ALAN DA SILVA ARAÚJO
CREA 17.748 D/PA

PREFEITURA MUNICIPAL DE NOVA ESPERANÇA DO PIRIÁ

CNPJ: 84.263.862/0001-05

OBRA: Construção e Reforma de Pontes em Madeira no Município.

B.D.I ADOTADO: 26,75%

SINAPI: AGOSTO/2022 - DESONERADO

BONIFICAÇÕES DE DESPESAS INDIRETAS - B.D.I

A- CUSTOS INDIRETOS		6,08%
Administração Central		4,01%
Despesas Financeiras		1,11%
Seguros + Garantias		0,40%
Risco		0,56%
B - TRIBUTOS		10,15%
B.1 - COFINS		3,00%
B.2 - PIS/PASEP		0,65%
B.3 - ISS		2,00%
CPRB(INSS)		4,50%
C - LUCRO		7,30%
C.1 - Lucro Bruto		7,30%
TOTAL BDI = [(1+ (AC + S + R + G)(1 +DF)(1+ L)/(1-T) - 1] *100		26,75%

0

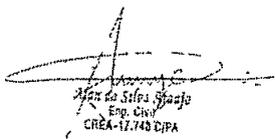

Alan da Silva Araujo
Eng. Civil
CREA-17.740 D/PA

Assinado de forma
digital por ALAN DA
SILVA
ARAUJO:89066472200

ENG. CIVIL - ALAN DA SILVA ARAÚJO



Proponente PREFEITURA MUNICIPAL DE NOVA ESPERANÇA DO PIRIÁ	Assunto: CRONOGRAMA FÍSICO-FINANCEIRO
Empreendimento: Construção e Reforma de Pontes em Madeira no Município.	Responsável Técnico/CREA Eng. Civil - Alan da Silva Araújo - CREA 17.748 D/PA

CRONOGRAMA FÍSICO-FINANCEIRO

ITEM	SERVIÇOS	60 DIAS			Valor por item -R\$
		% s/ obra	30	60	
1	Construção e Reforma de Pontes em Madeira no Município.				
1.1	SERVIÇOS PRELIMINARES	7,23%	100% R\$141.693,32		R\$141.693,32
1.2	PONTE DE MADEIRA	92,75%	50% R\$908.759,31	50% R\$908.759,31	R\$1.817.518,62
1.3	SERVIÇOS COMPLEMENTARES	0,02%	0% R\$0,00	100% R\$407,25	R\$407,25
TOTAL GERAL		100%	R\$1.050.452,63	R\$909.166,56	R\$1.959.619,18
ACUMULADO			R\$1.050.452,63	R\$1.959.619,18	

Nova Esperança do Piriá (PA), 30 de Maio de 2021

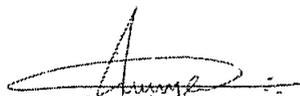

Alan da Silva Araújo
Eng. Civil
CREA - 17.748 D/PA

Assinado de forma
digital por ALAN DA
SILVA
ARAUJO:89066472200

Eng. Civil - Alan da Silva Araújo - CREA 17.748 D/PA

PMNEP	CÓDIGO PMNEP 01/21
Prefeitura Municipal de Nova Esperança do Piriá (PA) Construção e Reforma de Pontes em Madeira no Município.	SINAPI: AGOSTO/2022 - DESONERADO

COMPOSIÇÃO DE PREÇOS UNITÁRIOS - CUSTOS UNITÁRIOS

Serviço:	1	Construção de ponte em madeira de lei LEGALIZADA (peças aparelhadas), com largura de 4,50m.	Unid.:	m
-----------------	----------	--	---------------	----------

A - Equipamentos	Quant.	Utilização	Custo Operacional		Custo Horário
			Operat.	Improd.	
SINAPI - 89843 - Bate-estacas por gravidade, potência de 160HP, peso do martelo até 3 toneladas - CHP diurno AF_11/2014	4,00	1,00	0,00	217,12	868,48
Custo Horário de Equipamentos					868,48

B - Mão de Obra	Quant.	Salário / Hora	Custo Horário
SINAPI - 90776 - Encarregado	8,00	18,51	148,08
SINAPI - 88262 - Carpinteiro	9,00	21,07	189,63
SINAPI - 88316 - Servente	9,00	17,09	153,81
SINAPI - 88243 - Ajudante Especializado	9,00	17,38	156,42
Custo Horário de Mão-de-Obra			647,94

C - Produção da Equipe (m)	1,0	Adc. M.O - Ferramentas : 22,90%	148,38
Custo Horário de Execução			1.664,80

D - Custo Unitário de Execução	Custo Unitário de Execução	1.664,80
--------------------------------	-----------------------------------	-----------------

E - Materiais e Atividades Auxiliares	Quant.	Unid.	Preço Unitário	Custo Unitário
SINAPI - 004006 - Madeira lei nativa / regional serrada aparelhada	3,00	m³	2.424,35	7.273,05
SINAPI - 004334 - Parafuso 1/2" x 3" com porca, (inclusive ferragens)	9,00	und	19,20	172,80
SINAPI - 005075 - Pregos de aço 18x30	8,00	kg	23,19	185,52
SINAPI - 007340 - Imunizante para madeira, incolor	9,00	l	29,27	263,43
Custo Total de Materiais				7.894,80

F - Transportes de Materiais	DMT (Km)	Toneladas / Unidade Serviço	Unid.	Preço Unitário	Custo Unitário
Custo Total de Transportes de Materiais					-

Custo Unitário Direto Total	9.559,60
------------------------------------	-----------------

Observações: 1) Na elaboração da presente composição, os índices adotados foram com base nos dados do SINAPI



Assinado de forma digital
por ALAN DA SILVA
ARAUJO:89066472200

Nova Esperança do Piriá (PA), 05 de OUTUBRO DE 2022

ENG. CIVIL - ALAN DA SILVA ARAÚJO



Composição Emp - pmgn-01

Código pmgn-01
 Descrição Placa de Obra
 Data 11/2021
 Estado Pará
 Tipo SERP - SERVIÇOS PRELIMINARES
 Unidade m²
 Valor sem 336,02
 Valor com 330,18

codigo	Descrição	Unidade	Valor sem Desoneraçã	Valor com Desoneraçã	Coefficiente	Valor sem Desoneraçã	Valor com Desoneraçã
C 88262 SINAPI	CARPINTEIRO DE FORMAS COM ENCARGOS COMPLEMENTARES	H	23,42	21,07	1,0	23,42	21,07
C 88316 SINAPI	SERVEENTE COM ENCARGOS COMPLEMENTARES	H	18,80	17,09	2,0	37,60	34,18
C 94962 SINAPI	CONCRETO MAGRO PARA LASTRO, TRAÇO 1:4,5:4,5 (EM MASSA SECA DE CIMENTO/ AREIA MÉDIA/ BRITA 1) - PREPARO MECÂNICO COM BETONEIRA 400 L. AF. 05/2021	m ³	393,44	386,68	0,01	3,93	3,86
I 00004813 SINAPI	PLACA DE OBRA (PARA CONSTRUÇÃO CIVIL) EM CHAPA GALVANIZADA *N. 22*, ADESIVADA, DE *2,4 X 1,2* M (SEM POSTES PARA FIXAÇÃO)	m ²	225,00	225,00	1,0	225,00	225,00
I 00004417 SINAPI	SARRAFO NAO APARELHADO *2,5 X 7* CM, EM MACARANDUBA, ANGELIM OU EQUIVALENTE DA REGIAO - BRUTA	M	5,82	5,82	1,0	5,82	5,82
I 00004491 SINAPI	PONTALETE *7,5 X 7,5* CM EM PINUS, MISTA OU EQUIVALENTE DA REGIAO - BRUTA	M	9,49	9,49	4,0	37,96	37,96
I 00005075 SINAPI	PREGO DE AÇO POLIDO COM CABECA 18 X 30 (2 3/4 X 10)	KG	20,85	20,85	0,11	2,29	2,29



Alan da Silva Araujo
 Eng. Civil
 CRETA-17.748/PA

Assinado de forma digital por ALAN DA SILVA
 ARAUJO:89066472200

Nova Esperança do Piriá (PA), 05 de OUTUBRO DE 2022

ENG. CIVIL - ALAN DA SILVA ARAÚJO



PONTE EM MADEIRA

PONTE EM MADEIRA - 03/06

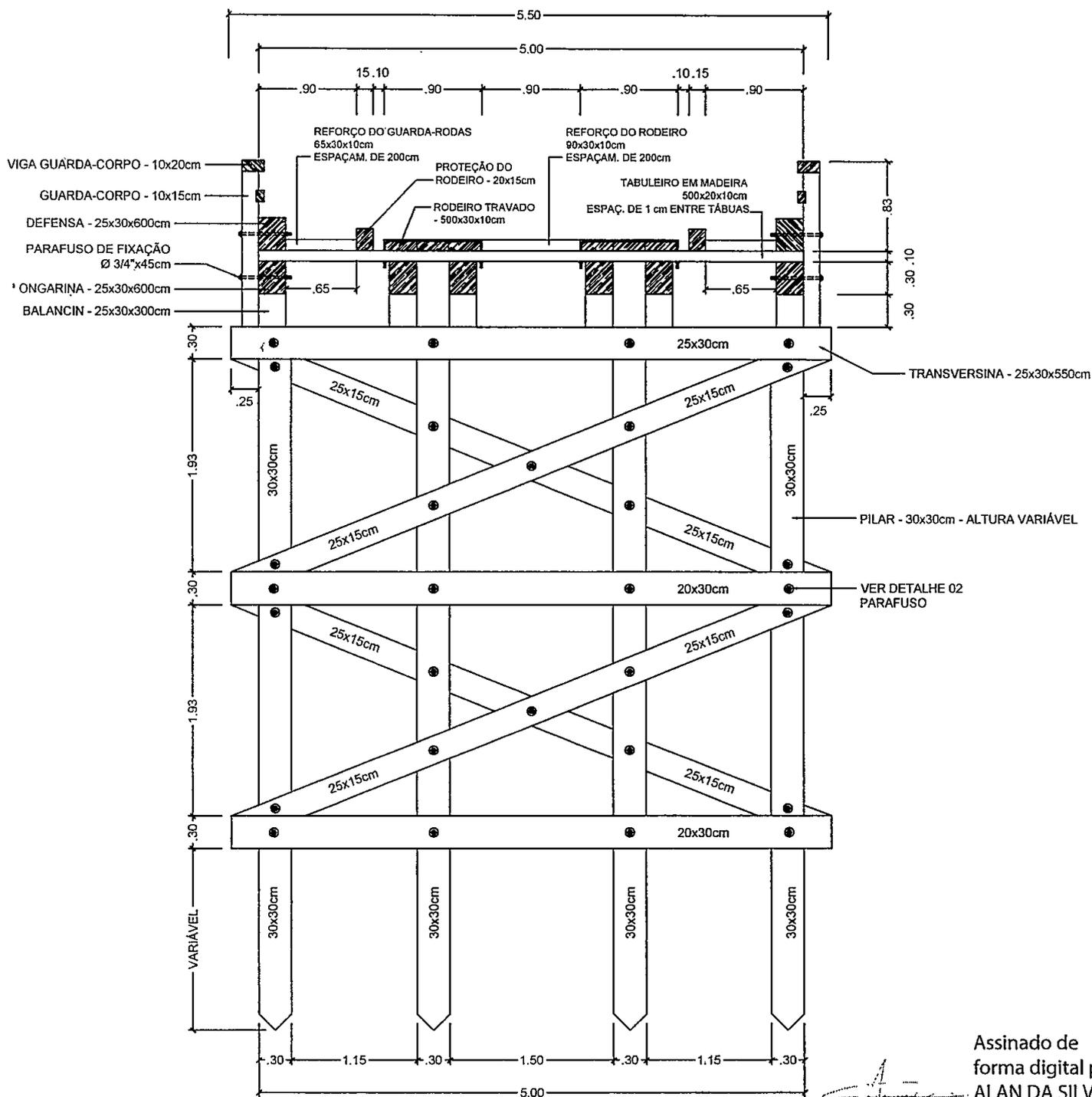

Seção Transversal

Sem Escala

Assinado de
forma digital por
ALAN DA SILVA
ARAUJO:890664
72200

Prefeitura Municipal de Nova Esp. do Piria
Secretaria Municipal de Obras

Eng. Civil - Alan da Silva Araújo - Crea 17.748 D / Pa

OBS.: 1 - DIMENSÕES EM METROS.
2 - O ESPAÇAMENTO ENTRE O ASSOALHO DEVERÁ SER DE 01 cm

PONTE EM MADEIRA

PONTE EM MADEIRA - 04/06

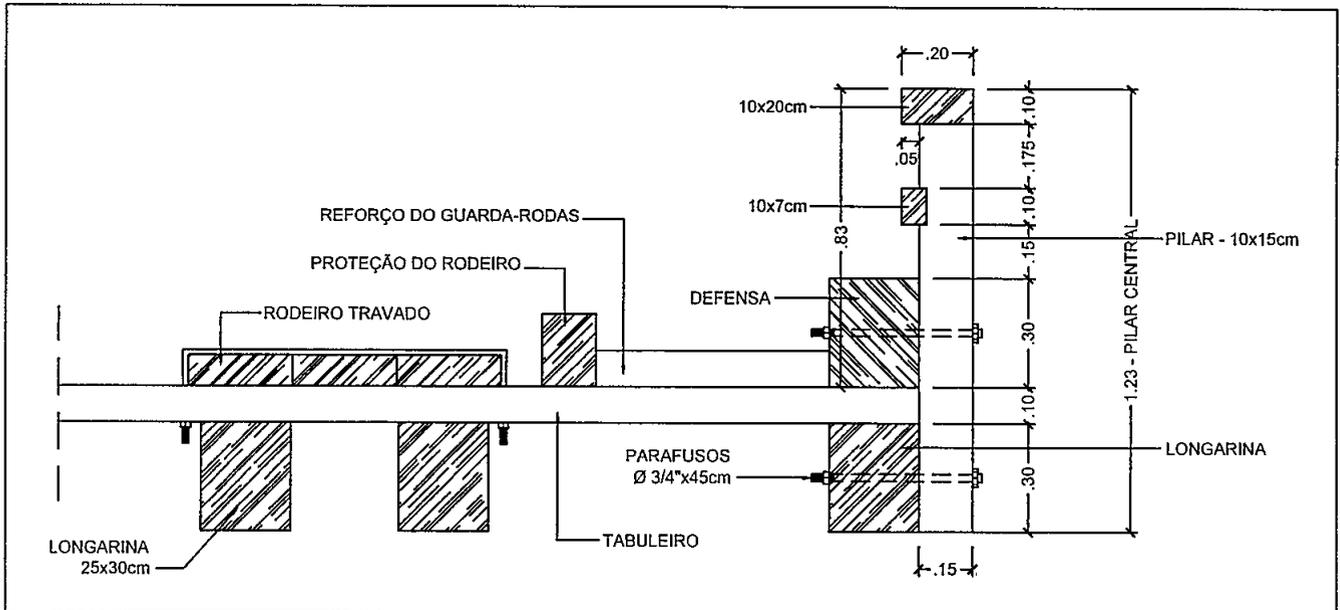

Detalhamento do Guarda-corpo Central

Sem Escala

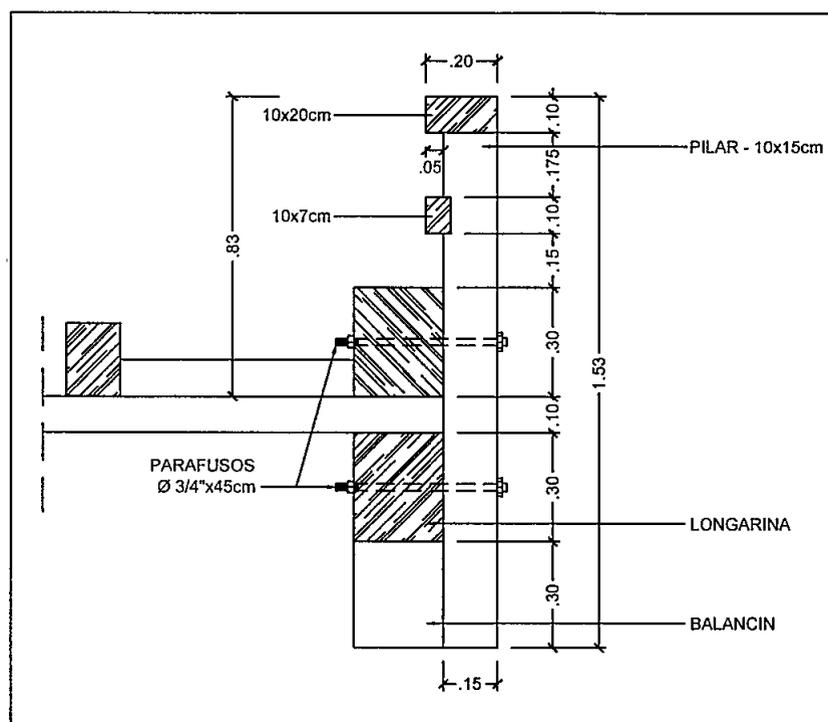

Assinado de
forma digital
por ALAN DA
SILVA
ARAUJO:89066
472200

Detalhamento do Guarda-corpo com apoio no Balancin

Sem Escala

Prefeitura Municipal de Nova Esp. do Piriá
Secretaria Municipal de Obras

OBS.: 1 - DIMENSÕES EM METROS.
2 - O ESPAÇAMENTO ENTRE O ASSOALHO DEVERÁ SER DE 01 cm

Eng. Civil - Alan da Silva Araújo - Crea 17.748 D / Pa

PONTE EM MADEIRA

PONTE EM MADEIRA - 01/06

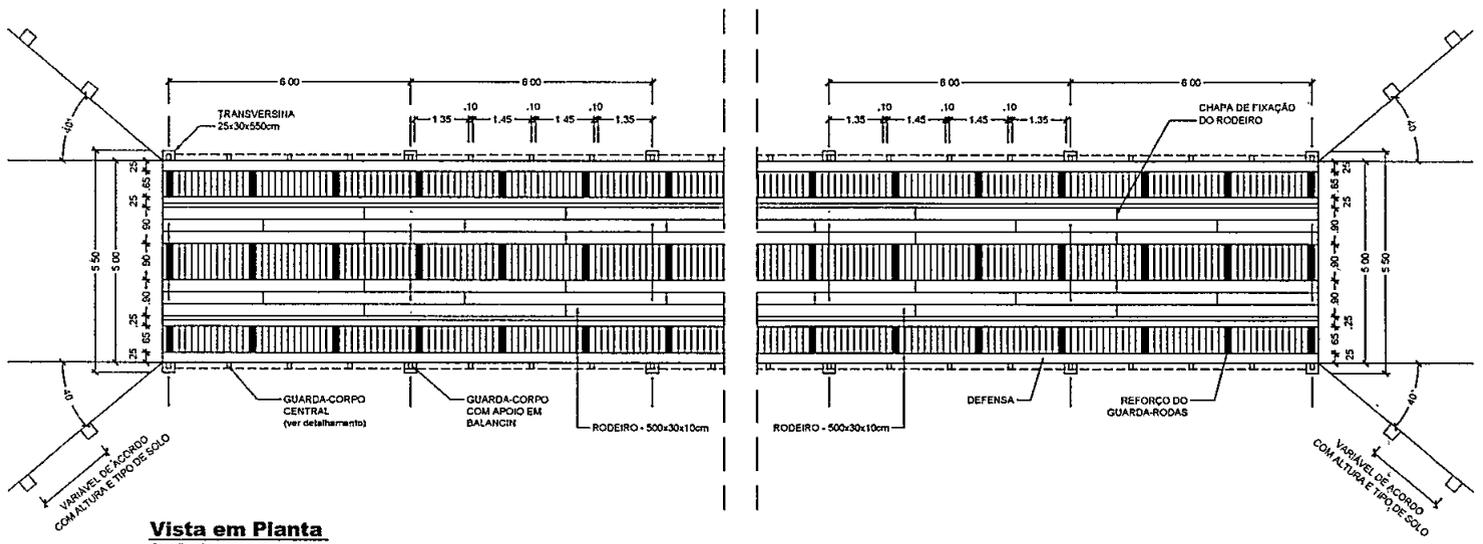

Vista em Planta
Sem Escala

Assinado de forma digital por ALAN DA SILVA
ARAÚJO:89066472200

Prefeitura Municipal de Nova Esp. do Piriá
Secretaria Municipal de Obras

OBS.: 1 - DIMENSÕES EM METROS.
2 - O ESPAÇAMENTO ENTRE O ASSOALHO DEVERÁ SER DE 01 cm

PONTE EM MADEIRA

PONTE EM MADEIRA - 02/06

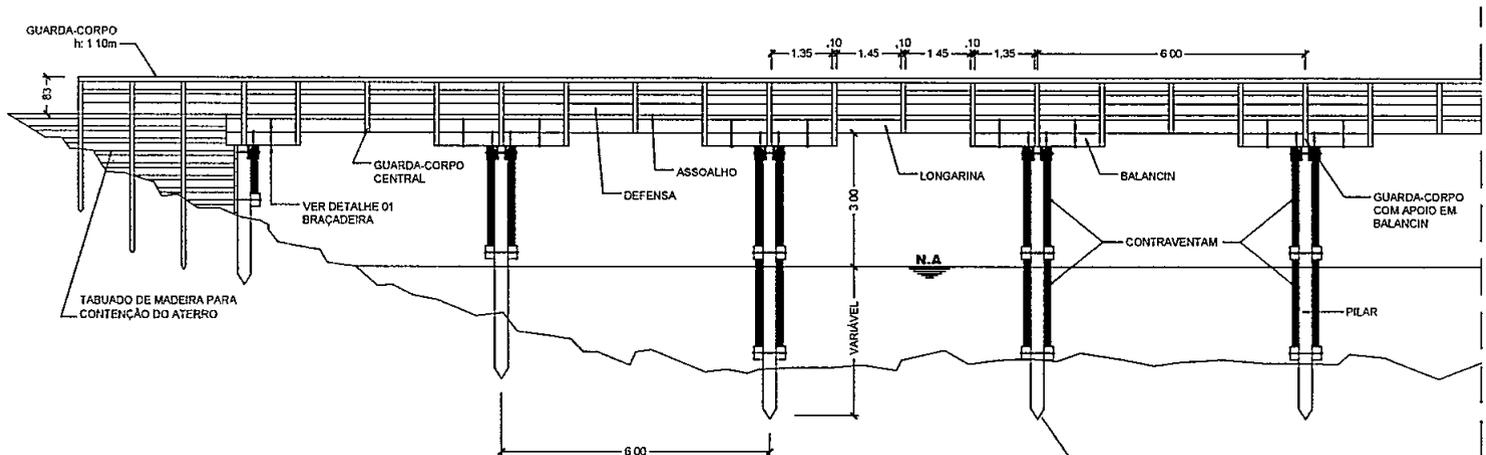

Vista Lateral
5cm Escala

NEGAR 10 GOLPES DO MARTELO COM PENETRAÇÃO DE ATÉ 4,0 cm.
QUANDO DA IMPOSSIBILIDADE DA CRAVAÇÃO DA ESTACA DE MADEIRA DEVERÁ SER FEITO O DIMENSIONAMENTO DE BLOCO DE CONCRETO COMO FORMA DE FUNDAÇÃO.

Alan da Silva Araújo
Eng. Civil
CREA: 17.748 D/P4

Assinado de forma digital por ALAN DA SILVA
ARAUJO:89066472200

Prefeitura Municipal de Nova Esp. do Piriá
Secretaria Municipal de Obras

OBS.: 1 - DIMENSÕES EM METROS.
2 - O ESPAÇAMENTO ENTRE O ASSOALHO DEVERÁ SER DE 01 cm

Eng. Civil - Alan da Silva Araújo - Crea 17.748 D / Pa

PONTE EM MADEIRA

PONTE EM MADEIRA - 06/06

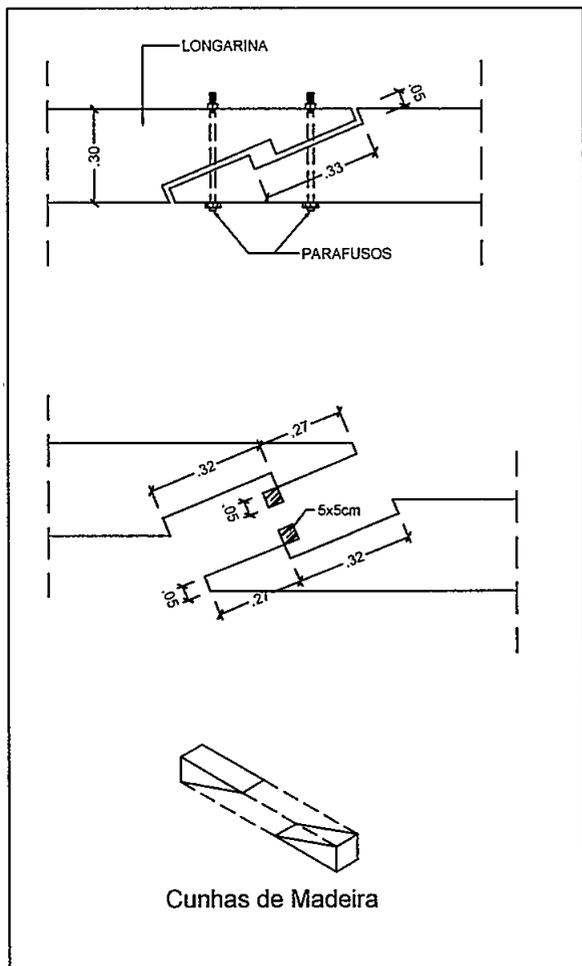

Detalhamento Emenda das Longarinas

Sem Escala

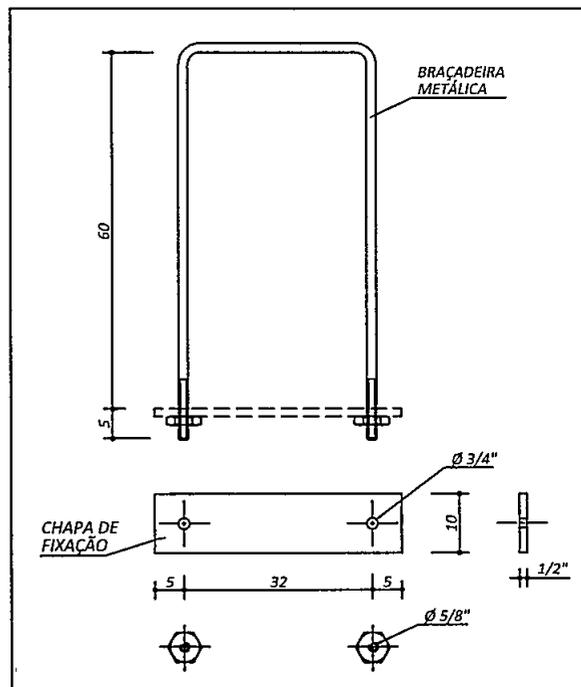

Detalhe 01

Detalhamento de braçadeira metálica

Sem Escala

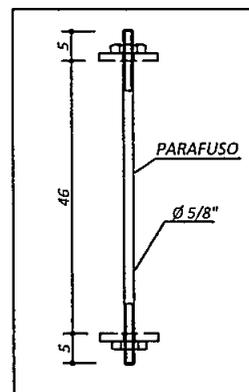

Detalhe 02

Detalhamento de parafuso metálico

Sem Escala

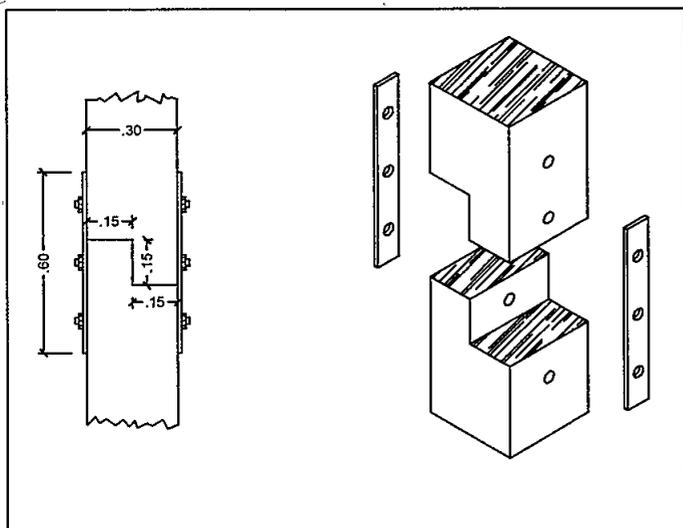

Detalhamento Emenda dos Pilares (quando houver)

Sem Escala

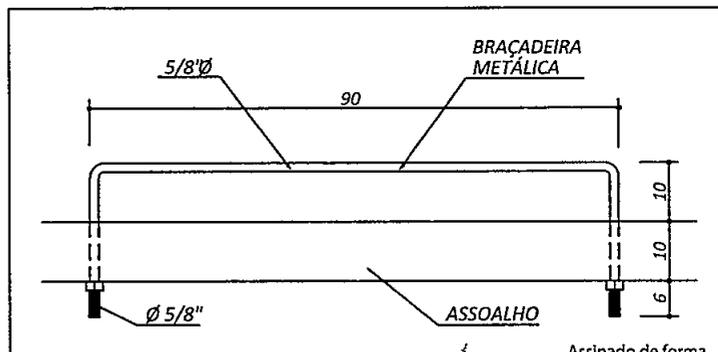

Detalhe 03

Det. de braçadeira metálica do rodeiro

Sem Escala

Assinado de forma digital por ALAN DA SILVA
 ARAUJO:89066472200

Prefeitura Municipal de Nova Esp. do Piria
 Secretaria Municipal de Obras

OBS.: 1 - DIMENSÕES EM METROS E CENTÍMETROS.
 2 - O ESPAÇAMENTO ENTRE O ASSOALHO DEVERÁ SER DE 01 cm

Eng. Civil - Alan da Silva Araújo - Crea 17.748 D/Pa

PONTE EM MADEIRA

PONTE EM MADEIRA - 05/06

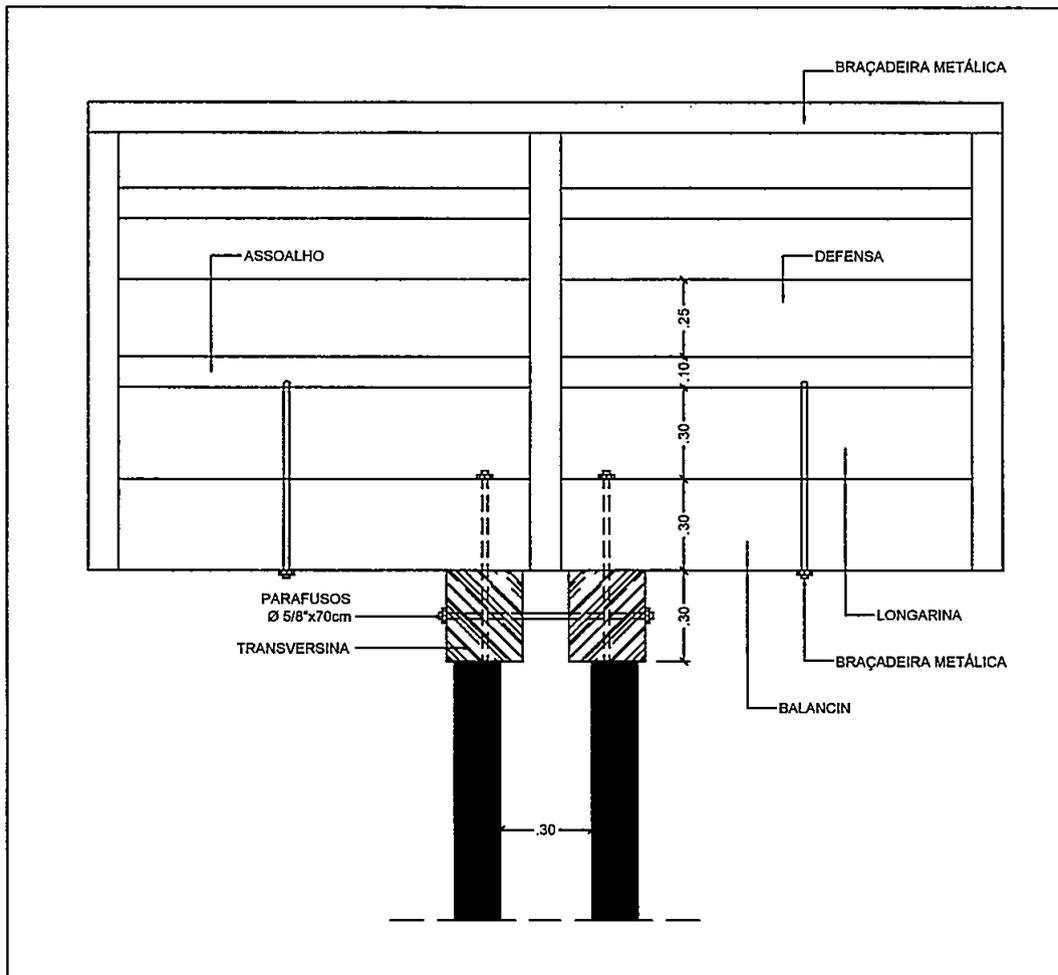

Fixação das Transversinas nos Balancins

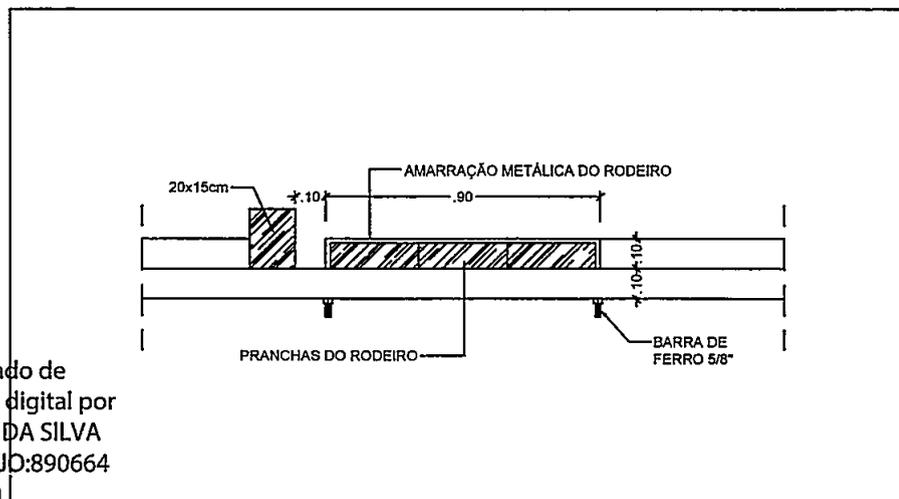

Assinado de
forma digital por
ALAN DA SILVA
ARAUJO:890664
72200

Detalhamento Fixação do Rodeiro

Sem Escala

Prefeitura Municipal de Nova Esp. do Piriá
Secretaria Municipal de Obras

OBS.: 1 - DIMENSÕES EM METROS.
2 - O ESPAÇAMENTO ENTRE O ASSOALHO DEVERÁ SER DE 01 cm

Eng. Civil - Alan da Silva Araújo - Crea 17.748 D / Pa



ESTADO DO PARÁ
PREFEITURA MUNICIPAL DE NOVA ESPERANÇA DO PIRIÁ
ANEXO II

MODELO DE TERMO DE CREDENCIAMENTO

Por este instrumento, solicitamos o credenciamento da empresa _____, inscrita no CNPJ/MF sob o nº _____ para participar da licitação supramencionada, por intermédio do seu representante _____ (nome), inscrito no CPF/MF sob o nº _____ e portadora da Cédula de Identidade sob o nº _____ ou por procuração anexa, na qualidade de REPRESENTANTE LEGAL, outorgando-lhe poderes para pronunciar-se em nome da outorgante.

Localidade, data, mês e ano.

Nome, cargo, assinatura e carimbo
Razão Social da empresa

Observação: Emitir em papel timbrado da licitante



Tenha acesso ao Portal de Licitações públicas da PMNEP apontando a câmera do seu smartphone fazendo a leitura do QR Code

PREFEITURA MUNICIPAL DE NOVA ESPERANÇA DO PIRIÁ/PA - CNPJ:
84.263.862/0001-05
Av. São Pedro – n.º 752 – Bairro Centro
CEP: 68.618-000 – Nova Esperança do Piriá/PA
www.novaesperancadopiria.pa.gov.br





ESTADO DO PARÁ
PREFEITURA MUNICIPAL DE NOVA ESPERANÇA DO PIRIÁ
ANEXO III

DECLARAÇÃO QUE ATENDE O INCISO XXXIII DO ART. 7º DA CF/88

REF: Edital TOMADA DE PREÇOS Pública nº 004/2022

_____ inscrito no CNPJ Nº. _____, por intermédio de seu representante legal o (a) Sr. (a) _____, portador(a) da Carteira de Identidade Nº. _____ e do CPF Nº. _____, **DECLARA**, para fins do disposto no inciso V do art. 27 da Lei Nº. 8.666, de 21 de junho de 1993, acrescido pela Lei Nº. 9.854, de 27 de outubro de 1999, que não emprega menor de dezoito anos em trabalho noturno, perigoso ou insalubre e não emprega menor de dezesseis anos.

Ressalva: emprega menor, a partir de quatorze anos, na condição de aprendiz ().

_____/_____/_____
(data)

(Representante legal da empresa)



Tenha acesso ao Portal de Licitações públicas da PMNEP apontando a câmera do seu smartphone fazendo a leitura do QR Code





ESTADO DO PARÁ
PREFEITURA MUNICIPAL DE NOVA ESPERANÇA DO PIRIÁ
ANEXO IV

MINUTA DA DECLARAÇÃO COM BASE NO DISPOSTO NA LEI COMPLEMENTAR Nº.123/2006 E ALTERAÇÕES POSTERIORES

_____ (nome da empresa) _____, inscrita no CNPJ Nº _____, por intermédio de seu representante legal o(a) Sr.(a) _____ portador(a) da Carteira de Identidade nº _____ e de CPF nº _____ DECLARA, para fins do disposto no item 9, subitem 9.2 do Edital da **TOMADA DE PREÇOS Pública nº. 004/2022-CPL/PMCP**, sob as sanções administrativas cabíveis e sob penas da Lei, que esta empresa, na presente data, é considerada:

() **MICROEMPRESA**, conforme Inciso I, Art. 3º da Lei Complementar nº. 123/2006;

() **EMPRESA DE PEQUENO PORTE**, conforme Inciso II, Art. 3º da Lei Complementar nº. 123/2006.

DECLARA ainda que a empresa será excluída das vedações constantes do § 4º do Art. 3º da Lei Complementar nº. 123, de 14 de dezembro de 2006.

_____ (PA), _____ de _____ de _____.

Representante Legal

OBS: A declaração acima deverá ser assinalada com um “X”, ratificando-se a condição jurídica da empresa licitante.



Tenha acesso ao Portal de Licitações públicas da PMNEP apontando a câmera do seu smartphone fazendo a leitura do QR Code

PREFEITURA MUNICIPAL DE NOVA ESPERANÇA DO PIRIÁ/PA - CNPJ: 84.263.862/0001-05
Av. São Pedro - n.º 752 - Bairro Centro
CEP: 68.618-000 - Nova Esperança do Piriá/PA
www.novaesperancadopiria.pa.gov.br





ESTADO DO PARÁ
PREFEITURA MUNICIPAL DE NOVA ESPERANÇA DO PIRIÁ
ANEXO V

MODELO DE DECLARAÇÃO DE VISITA AO LOCAL DA OBRA

Declaro, na qualidade de Engenheiro Civil da empresa:, CNPJ:
com sede na, fone/ Fax:que visitei, em __/__/2019, o local
onde será executada a obra objeto do Edital da TOMADA DE PREÇOS Nº 004/2022, tendo tomado
conhecimento de todas as dificuldades porventura existentes.

Nome completo do Profissional:
Título Profissional:
Nº do CREA:

Nova Esperança do Piriá, ____ de _____ de 2022.

Assinatura do Responsável Técnico

Fiscal da Prefeitura



Tenha acesso ao Portal de Licitações
públicas da PMNEP apontando a
câmera do seu smartphone fazendo a
leitura do QR Code

PREFEITURA MUNICIPAL DE NOVA ESPERANÇA DO PIRIÁ/PA - CNPJ:
84.263.862/0001-05
Av. São Pedro – n.º 752 – Bairro Centro
CEP: 68.618-000 – Nova Esperança do Piriá/PA
www.novaesperancadopiria.pa.gov.br





ESTADO DO PARÁ
PREFEITURA MUNICIPAL DE NOVA ESPERANÇA DO PIRIÁ
ANEXO VI

MINUTA DO CONTRATO

**CONTRATO ADMINISTRATIVO QUE
ENTRE SI FAZEM A PREFEITURA
MUNICIPAL DE NOVA ESPERANÇA DO
PIRIÁ E A EMPRESA**

**CONSOANTE AS CLÁUSULAS E
CONDIÇÕES SEGUINTE:**

O Município de NOVA ESPERANÇA DO PIRIÁ, através da **PREFEITURA MUNICIPAL DE NOVA ESPERANÇA DO PIRIÁ/PA**, Pessoa Jurídica de Direito Público Interno, inscrito no CNPJ n.º 84.263.862/0001-05, com sede na Av. São Pedro, n.º 752, Centro, Nova Esperança do Piriá-PA, CEP: 68.618-000, neste ato representado pela Exma. Senhora **Alcineia do Socorro Carmo dos Santos** – Prefeita Municipal e de outro lado a empresa _____, inscrita no CNPJ sob o n.º _____, estabelecida _____, doravante denominada simplesmente **CONTRATADA**, neste ato representada por _____, portador da Cédula de Identidade n.º _____ e CPF n.º _____, celebram o presente contrato, do qual serão partes integrantes o edital da TOMADA DE PREÇOS n.º 004/2022 e a proposta apresentada pela **CONTRATADA**, sujeitando-se o **CONTRATANTE** e a **CONTRATADA** às normas disciplinares das Leis n.º 8.666/1993 e alterações posteriores, mediante as cláusulas e condições que se seguem:

CLÁUSULA PRIMEIRA - DO OBJETO

1.1. O presente contrato tem como objeto a **CONTRATAÇÃO DE PESSOA JURÍDICA PARA A CONSTRUÇÃO E REFORMA DE PONTES EM MADEIRA, NO MUNICÍPIO DE NOVA ESPERANÇA DO PIRIÁ/PA.**

CLÁUSULA SEGUNDA - DOS SERVIÇOS A SEREM CONTRATADOS

2.1. Os serviços ora contratados compreendem as especificações, descritas nos Anexos do edital da TOMADA DE PREÇOS N.º 004/2022, partes integrantes deste Contrato.

CLÁUSULA TERCEIRA - DO VALOR

3.1. O valor total deste Contrato é de R\$ _____ (_____), discriminado de acordo com a planilha integrante da proposta de preços e o cronograma físico-financeiro apresentados pela **CONTRATADA**.

CLÁUSULA QUARTA - DO PRAZO DE EXECUÇÃO DOS SERVIÇOS

4.1. O prazo de execução dos serviços será de _____ (_____) dias/meses, contados da data da assinatura da Ordem de Serviços, tendo início em dia de expediente e vencimento em qualquer dia da semana, devendo-se excluir o primeiro e incluir o último.

4.1.1 - O prazo para início dos serviços será de até 5 (cinco) dias, contados do recebimento da Ordem de Serviço expedida pela **CONTRATANTE** e o de conclusão, será de acordo com o proposto pela **CONTRATADA**, se inferior ao máximo definido no caput desta Cláusula;



Tenha acesso ao Portal de Licitações públicas da PMNEP apontando a câmera do seu smartphone fazendo a leitura do QR Code

PREFEITURA MUNICIPAL DE NOVA ESPERANÇA DO PIRIÁ/PA - CNPJ:
84.263.862/0001-05
Av. São Pedro – n.º 752 – Bairro Centro
CEP: 68.618-000 – Nova Esperança do Piriá/PA
www.novaesperancadopiria.pa.gov.br





ESTADO DO PARÁ
PREFEITURA MUNICIPAL DE NOVA ESPERANÇA DO PIRIÁ

4.2. O prazo de garantia dos serviços deverá ser de 5 anos, contados do Termo de Recebimento Definitivo a ser emitido por Comissão designada pela autoridade competente.

CLÁUSULA QUINTA - DO AMPARO LEGAL

5.1. A lavratura do presente Contrato decorre da realização da TOMADA DE PREÇOS nº 004/2022.
5.2. Os serviços foram adjudicados em favor da CONTRATADA, conforme despacho exarado no processo licitatório nº 004/2022, tomando como base o disposto no artigo 45, parágrafo 1º, inciso I, da Lei nº 8.666/93.

CLÁUSULA SEXTA - DA GARANTIA

6.1. Será exigida da CONTRATADA a apresentação à Administração do CONTRATANTE, no prazo máximo de 10 (dez) dias úteis, contados da data da assinatura deste Contrato, comprovante de prestação de garantia correspondente a 5% (cinco por cento) do valor global de sua proposta, mediante a opção por uma das seguintes modalidades:

- 6.1.1 - caução em dinheiro ou títulos da dívida pública;
- 6.1.2 - a garantia em apreço, quando em dinheiro, deverá ser efetuada em caderneta de poupança em favor da CONTRATANTE;
- 6.1.3. - seguro-garantia;
- 6.1.4. - fiança bancária.

6.2. No caso de rescisão deste Contrato, por culpa da CONTRATADA, não será devolvida a garantia, responsabilizando-se a CONTRATADA por perdas e danos causados ao CONTRATANTE, além de sujeitar-se a outras penalidades previstas na lei.

CLÁUSULA SÉTIMA - DA EXECUÇÃO DO CONTRATO

7.1. A execução deste Contrato, bem como, os casos nele omissos, regular-se-ão pelas cláusulas contratuais e pelos preceitos de direito público, aplicando-se-lhes, supletivamente, os princípios da Teoria Geral dos Contratos e as disposições de direito privado, na forma do artigo 54, da Lei nº 8.666/93 combinado com o inciso XII, do artigo 55, do mesmo diploma legal.

CLÁUSULA OITAVA - DA VIGÊNCIA E DA VALIDADE

8.1. A vigência deste contrato será de 180 (cento e oitenta) dias, contados da data de assinatura da ordem de serviço, tendo início e vencimento em dia de expediente, devendo-se excluir o primeiro e incluir o último;

8.2. O prazo contratual, estabelecido para os serviços, poderá ser prorrogado dentro da vigência do prazo anterior, em conformidade com o disposto no Art. 57, da Lei nº. 8.666/93 de 21.06.93 e suas alterações posteriores.

CLÁUSULA NONA - DOS ENCARGOS DO CONTRATANTE

9.1. Caberá à CONTRATANTE:

- 9.1.1 - permitir o livre acesso dos empregados da CONTRATADA ao local da prestação dos serviços de reforma e adequação;
- 9.1.2 - prestar as informações e os esclarecimentos que venham a ser solicitados pelo preposto ou responsável técnico da CONTRATADA;
- 9.1.3 - acompanhar e fiscalizar o andamento dos serviços de reforma e adequação, por intermédio da Comissão para tanto, formalmente designada;
- 9.1.4 - autorizar quaisquer serviços pertinentes ao objeto deste contrato, decorrentes de imprevistos durante a sua execução, mediante orçamento detalhado e previamente



Tenha acesso ao Portal de Licitações públicas da PMNEP apontando a câmera do seu smartphone fazendo a leitura do QR Code

PREFEITURA MUNICIPAL DE NOVA ESPERANÇA DO PIRIÁ/PA - CNPJ:
84.263.862/0001-05
Av. São Pedro - n.º 752 - Bairro Centro
CEP: 68.618-000 - Nova Esperança do Piriá/PA
www.novaesperancadopiria.pa.gov.br





ESTADO DO PARÁ
PREFEITURA MUNICIPAL DE NOVA ESPERANÇA DO PIRIÁ

submetido e aprovado pelo Município de Nova Esperança do Piriá, desde que comprovada a necessidade deles;

9.1.5 - rejeitar qualquer serviço executado equivocadamente ou em desacordo com as orientações passadas pela CONTRATANTE ou com as especificações constantes dos Anexos do Edital da TOMADA DE PREÇOS N° 004/2022;

9.1.6 - solicitar que seja refeito o serviço recusado, de acordo com as especificações constantes dos Anexos do Edital da TOMADA DE PREÇOS N° 004/2022;

9.1.7 - atestar as nota fiscal/faturas correspondentes e fiscalizar o serviço, por intermédio de servidor da CONTRATANTE, especialmente designado para esse fim.

CLÁUSULA DÉCIMA - DOS ENCARGOS DA CONTRATADA

10.1. Caberá à CONTRATADA, além dos encargos previstos nos Anexos do Edital da TOMADA DE PREÇOS n° 004/2022:

10.1.1 - ser responsável, em relação aos seus empregados, por todas as despesas decorrentes da execução dos serviços objeto deste contrato, tais como:

- a) salários;
- b) seguros de acidente;
- c) taxas, impostos e contribuições;
- d) indenizações;
- e) vales-refeição;
- f) vales-transporte; e

g) outras que porventura venham a ser criadas e exigidas pelo Governo;

10.1.2 - manter os seus empregados sujeitos às normas disciplinares da CONTRATANTE, porém, sem qualquer vínculo empregatício com o órgão;

10.1.3 - manter, ainda, os seus empregados identificados, quando em trabalho, devendo substituir imediatamente qualquer um deles que seja considerado inconveniente à boa ordem e às normas disciplinares da CONTRATANTE;

10.1.4 - responder pelos danos causados diretamente à Administração da CONTRATANTE ou a terceiros, decorrentes de sua culpa ou dolo, quando da execução da reforma e adequação, não excluindo ou reduzindo essa responsabilidade a fiscalização ou o acompanhamento pela CONTRATANTE;

10.1.5 - responder, também, por quaisquer danos causados diretamente aos bens de propriedade da CONTRATANTE, quando esses tenham sido ocasionados por seus empregados durante a execução dos serviços;

10.1.6 - arcar com despesa decorrente de qualquer infração, seja qual for, desde que praticada por seus empregados na execução dos serviços ou no recinto da CONTRATANTE;

10.1.7 - assumir inteira e total responsabilidade pela execução do projeto, pela resistência, estanqueidade e estabilidade de todas as estruturas da obra a executar;

10.1.8 - verificar e comparar todos os desenhos fornecidos para execução dos serviços:

- a) no caso de falhas, erros, discrepâncias ou omissões, bem, ainda, transgressões às Normas Técnicas, regulamentos ou posturas, caberá à CONTRATADA formular imediata comunicação escrita à CONTRATANTE, de forma a evitar empecilhos ao perfeito desenvolvimento dos serviços.

10.1.9 - reparar, corrigir, remover, reconstruir ou substituir, às suas expensas, no total ou em parte, os serviços efetuados em que se verificarem vícios, defeitos ou incorreções resultantes da execução ou dos materiais utilizados, no prazo máximo de 5 (cinco) dias ou no prazo para tanto estabelecido pela fiscalização;



Tenha acesso ao Portal de Licitações públicas da PMNEP apontando a câmera do seu smartphone fazendo a leitura do QR Code

PREFEITURA MUNICIPAL DE NOVA ESPERANÇA DO PIRIÁ/PA - CNPJ:
84.263.862/0001-05

Av. São Pedro - n.º 752 - Bairro Centro
CEP: 68.618-000 - Nova Esperança do Piriá/PA
www.novaesperancadopiria.pa.gov.br





ESTADO DO PARÁ

PREFEITURA MUNICIPAL DE NOVA ESPERANÇA DO PIRIÁ

- 10.1.10 - providenciar, por conta própria, toda a sinalização necessária à execução dos serviços, no sentido de evitar qualquer tipo de acidente;
- 10.1.11 - fornecer instalações adequadas para a fiscalização dos serviços de reforma e adequação;
- 10.1.12 - instalar uma placa de identificação da obra com os dados necessários e na forma da legislação pertinente;
- 10.1.13 - remover o entulho e todos os materiais que sobrarem, promovendo a limpeza do local da obra, durante todo o período de execução e, especialmente, ao seu final;
- 10.1.14 - prestar a garantia em relação aos serviços, exigida pelo presente Contrato, conforme o disposto no § 1º do art. 56 da Lei nº 8.666/93;
- 10.1.15 - permitir, aos técnicos da CONTRATANTE e àqueles por ele formalmente indicados, acesso às suas instalações e a todos os locais onde estiverem sendo estocados materiais relacionados com o objeto;
- 10.1.16 - comunicar à Administração da CONTRATANTE, por escrito, qualquer anormalidade de caráter urgente e prestar os esclarecimentos que julgar necessário;
- 10.1.17 - responsabilizar-se pela construção, operação, manutenção e segurança do canteiro de obras, vigilância, organização e manutenção do esquema de prevenção de incêndio, bem como outras construções provisórias necessárias, conforme previsto nas Especificações Técnicas constantes do Edital da TOMADA DE PREÇOS Nº 004/2022;
- 10.1.18 - responsabilizar-se pelas despesas decorrentes da rejeição de equipamentos, materiais e serviços pela CONTRATANTE e pelos atrasos acarretados por esta rejeição;
- 10.1.19 - responsabilizar-se por todo transporte necessário à prestação dos serviços contratados, bem como por ensaios, testes ou provas necessários, inclusive os mal executados;
- 10.1.20 - providenciar, às suas expensas, atestado de similaridade de desempenho dos materiais apresentados, junto a instituições ou fundações capacitadas para este fim, quando do uso de similar ao descrito nas Especificações Técnicas constantes do Edital da TOMADA DE PREÇOS Nº 004/2022, sempre que a fiscalização da CONTRATANTE julgar necessário;
- 10.1.21 - exigir de seus subcontratados, se for o caso, cópia da ART dos serviços a serem realizados, apresentando-a à Unidade de fiscalização da CONTRATANTE, quando solicitado;
- 10.1.22 - responsabilizar-se pela perfeita execução e completo acabamento dos serviços contratados, obrigando-se a prestar assistência técnica e administrativa necessária para assegurar andamento conveniente dos trabalhos;
- 10.1.23 - submeter à aprovação da Comissão fiscalizadora da CONTRATANTE, o(s) nome(s) e o(s) dado(s) demonstrativo(s) da respectiva capacidade técnica do responsável técnico que, porventura, venha a substituir o originalmente indicado;
- 10.1.24 - garantir, pelo prazo mínimo de 5 (cinco) anos, todos os serviços executados, contados a partir da data da emissão do Termo de Recebimento Definitivo, conforme artigo 618 do Código Civil Brasileiro;
- 10.1.25 - durante o período de garantia de que tratam os itens 10.1.24 e desta Cláusula, a CONTRATADA deverá, sob pena de ser incluída no cadastro de empresas suspensas de participar em licitação realizada pelo CONTRATANTE, atender aos chamados da CONTRATANTE no prazo máximo de 15 (quinze) dias, contado da comunicação oficial; e
- 10.1.26 - manter, durante toda a execução dos serviços de reforma e adequação, em compatibilidade com as obrigações assumidas, todas as condições de habilitação e qualificação exigidas na TOMADA DE PREÇOS Nº 004/2022.



Tenha acesso ao Portal de Licitações públicas da PMNEP apontando a câmera do seu smartphone fazendo a leitura do QR Code

PREFEITURA MUNICIPAL DE NOVA ESPERANÇA DO PIRIÁ/PA - CNPJ:
84.263.862/0001-05

Av. São Pedro – n.º 752 – Bairro Centro
CEP: 68.618-000 – Nova Esperança do Piriá/PA
www.novaesperancadopiria.pa.gov.br





ESTADO DO PARÁ
PREFEITURA MUNICIPAL DE NOVA ESPERANÇA DO PIRIÁ

10.2. Caberá, ainda, à CONTRATADA, como parte de suas obrigações:

- 10.2.1 - efetuar o registro deste Contrato no Conselho Regional de Engenharia, Arquitetura e Agronomia - CREA, em cumprimento ao disposto na Lei nº 6.496, de 07.12.77;
- 10.2.2 - indenizar ou restaurar os danos causados às vias ou logradouros públicos;
- 10.2.3 - remanejar quaisquer redes ou empecilhos, porventura existentes no local da obra;
- 10.2.4 - cumprir cada uma das normas regulamentadoras sobre Medicina e Segurança do Trabalho.

CLÁUSULA DÉCIMA PRIMEIRA - DAS OBRIGAÇÕES SOCIAIS, COMERCIAIS E FISCAIS

11.1. À CONTRATADA caberá, ainda:

- 11.1.1 - assumir a responsabilidade por todos os encargos previdenciários e obrigações sociais previstos na legislação social e trabalhista em vigor; obrigando-se a saldá-los na época própria, vez que os seus empregados não manterão nenhum vínculo empregatício com a CONTRATANTE;
- 11.1.2 - assumir, também, a responsabilidade por todas as providências e obrigações estabelecidas na legislação específica de acidentes do trabalho, quando, em ocorrência da espécie, forem vítimas os seus empregados no decorrer do fornecimento e do desempenho dos serviços ou em conexão com eles, ainda que acontecido em dependência da CONTRATANTE;
- 11.1.3 - assumir todos os encargos de possível demanda trabalhista, civil ou penal, relacionados à execução dos serviços, originariamente ou vinculada por prevenção, conexão ou continência; e
- 11.1.4 - assumir, ainda, a responsabilidade pelos encargos fiscais e comerciais resultantes da execução deste Contrato.

11.2. A inadimplência da CONTRATADA, com referência aos encargos estabelecidos na Condição anterior, não transfere a responsabilidade por seu pagamento à Administração da CONTRATANTE, nem poderá onerar o objeto deste Contrato, razão pela qual CONTRATADA renuncia expressamente a qualquer vínculo de solidariedade, ativa ou passiva, com a CONTRATANTE.

CLÁUSULA DÉCIMA SEGUNDA - DAS OBRIGAÇÕES GERAIS

12.1. Deverá a CONTRATADA observar, também, o seguinte:

- 12.1.1 - é expressamente proibida a contratação de servidor pertencente ao Quadro de Pessoal do CONTRATANTE durante a vigência deste contrato;
- 12.1.2 - é expressamente proibida, também, a veiculação de publicidade acerca deste Contrato, salvo se houver prévia autorização da Administração da CONTRATANTE; e
- 12.1.3 - é vedada a subcontratação total dos serviços objeto deste Contrato;
- 12.1.3.1 - a subcontratação parcial dos serviços só será admitida se previamente autorizada pela Administração da CONTRATANTE.

CLÁUSULA DÉCIMA TERCEIRA - DA RESPONSABILIDADE TÉCNICA PELA EXECUÇÃO DOS SERVIÇOS

13.1. Caberá à CONTRATADA providenciar, junto ao CREA, a devida Anotação de Responsabilidade Técnica-ART relativa aos serviços objeto da presente licitação, de acordo com a legislação vigente.

13.2. O responsável técnico pelos serviços a serem desenvolvidos deverá ter vínculo formal com a CONTRATADA e deverá ser o indicado na fase de habilitação do certame licitatório da TOMADA DE PREÇOS Nº 004/2022.



Tenha acesso ao Portal de Licitações públicas da PMNEP apontando a câmera do seu smartphone fazendo a leitura do QR Code

PREFEITURA MUNICIPAL DE NOVA ESPERANÇA DO PIRIÁ/PA - CNPJ:
84.263.862/0001-05
Av. São Pedro - n.º 752 - Bairro Centro
CEP: 68.618-000 - Nova Esperança do Piriá/PA
www.novaesperancadopiria.pa.gov.br





ESTADO DO PARÁ
PREFEITURA MUNICIPAL DE NOVA ESPERANÇA DO PIRIÁ

CLÁUSULA DÉCIMA QUARTA - DO ACOMPANHAMENTO E DA FISCALIZAÇÃO

14.1. Durante o período de vigência deste Contrato, a execução dos serviços de reforma e adequação serão acompanhados e fiscalizados por Comissão da CONTRATANTE, para tanto instituída, permitida a contratação de terceiros para assisti-la e subsidiá-la de informações pertinentes a essa atribuição, devendo:

14.1.1 - promover as avaliações das etapas executadas, observando o disposto no Cronograma Físico-Financeiro; e

14.1.2 - atestar os documentos referentes à conclusão de cada etapa, nos termos deste Contrato, para efeito de pagamento.

14.2. Além do acompanhamento e da fiscalização dos serviços, o Titular da CONTRATANTE ou outro servidor devidamente autorizado poderá, ainda, sustar qualquer trabalho que esteja sendo executado em desacordo com o especificado, sempre que essa medida se tornar necessária.

14.3. A CONTRATADA deverá indicar preposto, a ser submetido à aprovação da Administração da CONTRATANTE, durante o período de vigência deste Contrato, para representá-la sempre que for necessário.

14.4. A CONTRATADA deverá manter no local da obra, durante a sua execução, 01 (um) engenheiro inscrito no CREA e aceito pela Administração da CONTRATANTE, que na ausência do responsável técnico, se não for o próprio, para representá-la sempre que for necessário.

14.5. O representante da CONTRATANTE anotará em registro próprio todas as ocorrências relacionadas com a execução dos serviços mencionados, determinando o que for necessário à regularização das faltas ou defeitos observados.

14.6. As decisões e providências que ultrapassarem a competência do representante da CONTRATANTE deverão ser solicitadas a seus superiores em tempo hábil para a adoção das medidas convenientes.

CLÁUSULA DÉCIMA QUINTA - DO RECEBIMENTO

15.1. Após concluído, o objeto deste contrato será recebido provisoriamente pela Administração do CONTRATANTE, mediante termo circunstanciado, assinado pelas partes, no prazo de até 10 (dez) dias úteis contados do recebimento da comunicação escrita encaminhada pela CONTRATADA à CONTRATANTE.

15.2. O recebimento definitivo do objeto deste contrato será efetuado por Comissão designada pela autoridade competente, mediante termo circunstanciado, assinado pelas partes, após o decurso do prazo máximo de 30 (trinta) dias úteis, necessário à observação, ou à vistoria que comprove a adequação do objeto aos termos contratuais, observado o disposto no art. 69 da Lei nº 8.666/93.

15.3. Os serviços somente serão considerado concluídos e em condições de ser recebidos, após cumpridas todas as obrigações assumidas pela CONTRATADA e atestada sua conclusão pela CONTRATANTE.

CLÁUSULA DÉCIMA SÉXTA - DA ATESTAÇÃO DOS SERVIÇOS

16.1. A atestação das notas fiscais/faturas referente às etapas dos serviços executados objeto deste Contrato caberá ao CONTRATANTE ou a servidor designado para esse fim.

CLÁUSULA DÉCIMA SÉTIMA - DA DESPESA

17.1. A despesa com a execução dos serviços objeto deste Contrato, mediante a emissão de notas de empenho, está a cargo da dotação orçamentária:

Exercício 2022.

DOTAÇÃO ORÇAMENTÁRIA	
ÓRGÃO	04 Secretaria Mun Obras, Transp. e Urbanismo



Tenha acesso ao Portal de Licitações públicas da PMNEP apontando a câmera do seu smartphone fazendo a leitura do QR Code

PREFEITURA MUNICIPAL DE NOVA ESPERANÇA DO PIRIÁ/PA
CNPJ: 84.263.862/0001-05
Av. São Pedro – n.º 752 – Bairro Centro
CEP: 68.618-000 – Nova Esperança do Piriá/PA
www.novaesperancadopiria.pa.gov.br





ESTADO DO PARÁ
PREFEITURA MUNICIPAL DE NOVA ESPERANÇA DO PIRIÁ

UNIDADE	0401 Secretaria Mun Obras, Trans. e Urbanismo
AÇÃO	15 452 0005 1.016 Construção e Recuperação de Pontes passarelas e Similares; 4.4.90.51.00 Obras e instalações

CLÁUSULA DÉCIMA OITAVA - DO PAGAMENTO

18.1. Obedecido o Cronograma Físico-Financeiro apresentado, a CONTRATADA solicitará à CONTRATANTE a medição dos trabalhos executados. Uma vez medidos os serviços pela fiscalização, a CONTRATADA apresentará nota fiscal/fatura de serviços para liquidação e pagamento da despesa pelo CONTRATANTE, mediante ordem bancária creditada em conta corrente ou cheque nominal ao credor no prazo de 10 (dez) dias contados da apresentação dos documentos na CONTRATANTE.

18.1.1 - Somente serão pagos os quantitativos efetivamente medidos pela fiscalização;

18.1.2 - as medições serão efetuadas pela fiscalização, obedecendo-se o seguinte:

18.1.2.1 - quinzenalmente, em cumprimento ao Cronograma Físico-Financeiro, quando serão feitas as medições pela Comissão fiscalizadora da CONTRATANTE, considerando-se os serviços efetivamente executados e por ela aprovados, tomando por base as especificações e os desenhos do projeto;

18.1.2.2 - serão emitidos os Boletins de Medição dos Serviços, em duas vias, que deverão ser assinadas com o De acordo do Responsável Técnico, o qual ficará com uma das vias;

18.1.2.3 - as medições deverão ser solicitadas pela CONTRATADA até o 3º (terceiro) dia útil do mês subsequente e a fiscalização terá 02 (dois) dias úteis para executar a medição.

18.1.3 - A critério da fiscalização e no exclusivo interesse da CONTRATANTE, as medições poderão ser feitas considerando-se os materiais e equipamentos fornecidos e depositados no canteiro da obra. Neste caso, o valor a ser levado em conta para efeito de pagamento será o custo dos materiais e equipamentos constante das composições de custos unitários apresentadas pela CONTRATADA:

18.1.3.1- entende-se por custo a cotação de preço apresentada pela CONTRATADA na TOMADA DE PREÇOS Nº XXX/2022, menos o BDI contratual; e

18.1.3.2- o BDI relativo aos materiais e equipamentos, bem, ainda, a parcela dos serviços relativos à mão-de-obra e respectivo BDI, serão pagos após a efetiva e completa aplicação dos materiais e instalação dos equipamentos.

18.1.4 - as notas fiscais/faturas deverão ser emitidas e entregues pela CONTRATADA à CONTRATANTE, para fins de liquidação e pagamento, até o dia 22 de cada mês, de forma a garantir o recolhimento das importâncias retidas relativas à contribuição previdenciária no prazo estabelecido na alínea "b", inciso I, artigo 30, da Lei nº 8.212/91, alterada pela Lei nº 9.876/99.

18.1.4.1 - No caso de as notas fiscais/faturas serem emitidas e entregues à CONTRATANTE em data posterior à indicada no item anterior será imputado à CONTRATADA o pagamento dos eventuais encargos moratórios decorrentes.

18.1.5 - O pagamento mensal dos serviços somente poderá ser efetuado após a apresentação da nota fiscal/fatura atestada por servidor designado, conforme disposto no art. 67 da Lei nº 8.666/93, e verificação da regularidade da CONTRATADA junto à Seguridade Social - CND e ao Fundo de Garantia por Tempo de Serviço - CRF.

18.2. O pagamento da primeira fatura/nota fiscal somente poderá ocorrer, se acompanhada dos comprovantes dos seguintes documentos:

18.2.1 - Registro da obra no CREA;

18.2.2 - Matrícula da obra no INSS; e

18.2.3 - Relação dos Empregados - RE.



Tenha acesso ao Portal de Licitações públicas da PMNEP apontando a câmera do seu smartphone fazendo a leitura do QR Code

PREFEITURA MUNICIPAL DE NOVA ESPERANÇA DO PIRIÁ/PA
CNPJ: 84.263.862/0001-05
Av. São Pedro - n.º 752 - Bairro Centro
CEP: 68.618-000 - Nova Esperança do Piriá/PA
www.novaesperancadopiria.pa.gov.br





ESTADO DO PARÁ
PREFEITURA MUNICIPAL DE NOVA ESPERANÇA DO PIRIÁ

18.3. A CONTRATANTE reserva-se o direito de recusar o pagamento se, no ato da atestação, os serviços executados, os equipamentos ou os materiais fornecidos não estiverem em perfeitas condições de funcionamento ou de acordo com as especificações apresentadas e aceitas.

18.4. A CONTRATANTE poderá deduzir da importância a pagar os valores correspondentes a multas ou indenizações devidas pela CONTRATADA nos termos deste Contrato.

18.5. Nenhum pagamento será efetuado à CONTRATADA enquanto pendente de liquidação qualquer obrigação financeira e previdenciária, sem que isso gere direito a alteração de preços, compensação financeira ou aplicação de penalidade à CONTRATANTE.

18.6. Nos casos de eventuais atrasos de pagamento, desde que a CONTRATADA não tenha concorrido de alguma forma para tanto, fica convencionado que o índice de compensação financeira devida pela CONTRATANTE, entre a data acima referida é a correspondente ao efetivo adimplemento da parcela, será calculada mediante a aplicação da seguinte fórmula:

$$EM = I \times N \times VP$$

Onde:

EM = Encargos moratórios;

N = Número de dias entre a data prevista para o pagamento e a do efetivo pagamento;

VP = Valor da parcela a ser paga.

I = taxa de compensação financeira = 0,00016438, assim apurado:

$$I = \frac{(TX/100)}{365} \quad I = \frac{(6/100)}{365} \quad I = 0,00016438$$

TX = Percentual da taxa anual = 6%.

18.6.1 - A compensação financeira prevista nesta Cláusula será incluída na fatura/nota fiscal seguinte ao da ocorrência.

CLÁUSULA DÉCIMA NONA - DA ALTERAÇÃO DO CONTRATO

19.1. O presente Contrato poderá ser alterado, nos casos previstos no artigo 65 da Lei nº 8.666/93, desde que haja interesse da Administração da CONTRATANTE, com a apresentação das devidas justificativas, adequadas a este Contrato.

CLÁUSULA VIGÉSIMA - DO AUMENTO OU SUPRESSÃO DOS SERVIÇOS

20.1. No interesse da Administração da CONTRATANTE, o valor inicial atualizado deste Contrato poderá ser aumentado ou suprimido até o limite de 25% (vinte e cinco por cento), conforme disposto no artigo 65, parágrafos 1º e 2º, da Lei nº 8.666/93.

20.1.1 - A CONTRATADA fica obrigada a aceitar nas mesmas condições licitadas os acréscimos ou supressões que se fizerem necessários, até o limite ora previsto, calculado sobre o valor contratado; e

20.1.2 - nenhum acréscimo poderá exceder o limite estabelecido nesta cláusula; e

20.1.3 - nenhuma supressão poderá exceder 25% do valor inicial atualizado do contrato, salvo as supressões resultantes do acordo celebrado entre as partes.



Tenha acesso ao Portal de Licitações públicas da PMNEP apontando a câmera do seu smartphone fazendo a leitura do QR Code

PREFEITURA MUNICIPAL DE NOVA ESPERANÇA DO PIRIÁ/PA - CNPJ:
84.263.862/0001-05
Av. São Pedro - n.º 752 - Bairro Centro
CEP: 68.618-000 - Nova Esperança do Piriá/PA
www.novaesperancadopiria.pa.gov.br





ESTADO DO PARÁ
PREFEITURA MUNICIPAL DE NOVA ESPERANÇA DO PIRIÁ

20.2. Em caso de supressão dos serviços, se a CONTRATADA já houver adquirido os materiais e posto no local dos trabalhos, estes deverão ser pagos pela CONTRATANTE pelos custos de aquisição regularmente comprovados e monetariamente corrigidos, podendo caber indenização por outros danos eventualmente decorrentes da supressão, desde que regularmente comprovados.

CLÁUSULA VIGÉSIMA PRIMEIRA - DAS PENALIDADES

21.1. O atraso injustificado na execução dos serviços ou o descumprimento das obrigações estabelecidas neste Contrato sujeitará a CONTRATADA à multa de 2% (dois por cento) por dia e por ocorrência sobre o valor total deste Contrato, até o máximo de 10% (dez por cento), recolhida no prazo de 15 (quinze) dias, uma vez comunicada oficialmente.

21.2. Pela inexecução total ou parcial do objeto deste Contrato, a CONTRATANTE poderá, garantida a prévia defesa, aplicar à CONTRATADA as seguintes sanções:

21.2.1 - advertência;

21.2.2 - multa de 10% (dez por cento) sobre o valor total contratado, no caso de inexecução deste Contrato, recolhida no prazo de 15 (quinze) dias, contados da comunicação oficial;

21.2.3 - suspensão temporária de participar em licitação e impedimento de contratar com a Administração da CONTRATANTE, pelo prazo de até 2 (dois) anos;

21.2.4 - declaração de inidoneidade para licitar ou contratar com a Administração Pública enquanto perdurarem os motivos determinantes da punição ou até que seja promovida a reabilitação perante a própria autoridade que aplicou a penalidade, que será concedida sempre que a CONTRATADA ressarcir a Administração pelos prejuízos resultantes e após decorrido o prazo da sanção aplicada com base no subitem anterior.

21.3. Pelos motivos que se seguem, principalmente, a CONTRATADA estará sujeita às penalidades tratadas no item anterior:

21.3.1 - pela não apresentação da apólice de seguro contra riscos de engenharia, conforme disposto na Cláusula Sexta;

21.3.2 - pelo atraso na execução da obra, em relação ao prazo proposto e aceito;

21.3.3 - pelo não cumprimento dos prazos estabelecidos no Cronograma Físico-Financeiro;

21.3.4 - pela recusa em substituir qualquer material defeituoso empregado na execução da obra, que vier a ser rejeitado, caracterizada se a substituição não ocorrer no prazo máximo de 5 (cinco) dias, ou no prazo para tanto estabelecido pela fiscalização, contado da data da rejeição; e

21.3.5 - pela recusa em refazer qualquer serviço que vier a ser rejeitado caracterizada se a medida não se efetivar no prazo máximo de 5 (cinco) dias, ou no prazo para tanto estabelecido pela fiscalização, contado da data de rejeição.

21.3.6 - pelo descumprimento de alguma das Cláusulas e dos prazos estipulados neste Contrato e em sua proposta.

21.4. Além das penalidades citadas, a CONTRATADA ficará sujeita, ainda, ao cancelamento de sua inscrição no Cadastro de Fornecedores da CONTRATANTE e, no que couber, às demais penalidades referidas no Capítulo IV da Lei n.º 8.666/93.

21.5. Comprovado o impedimento ou reconhecida a força maior, devidamente justificados e aceitos pela Administração da CONTRATANTE, em relação a um dos eventos arrolados no item 3 desta Cláusula, a CONTRATADA ficará isenta das penalidades mencionadas.

21.6. As sanções de advertência, suspensão temporária de participar em licitação e impedimento de contratar com a Administração da CONTRATANTE, e declaração de inidoneidade para licitar ou contratar com a Administração Pública poderão ser aplicadas à CONTRATADA juntamente com as de multa, descontando-a dos pagamentos a serem efetuados.



Tenha acesso ao Portal de Licitações públicas da PMNEP apontando a câmera do seu smartphone fazendo a leitura do QR Code

PREFEITURA MUNICIPAL DE NOVA ESPERANÇA DO PIRIÁ/PA - CNPJ:
84.263.862/0001-05

Av. São Pedro - n.º 752 - Bairro Centro
CEP: 68.618-000 - Nova Esperança do Piriá/PA
www.novaesperancadopiria.pa.gov.br





ESTADO DO PARÁ
PREFEITURA MUNICIPAL DE NOVA ESPERANÇA DO PIRIÁ

CLÁUSULA VIGÉSIMA SEGUNDA - DA RESCISÃO

22.1. A inexecução total ou parcial deste Contrato enseja a sua rescisão, conforme disposto nos artigos 77 a 80 da Lei nº 8.666/93.

22.1.1 - Os casos de rescisão contratual deverão ser formalmente motivados nos autos do processo, assegurado o contraditório e a ampla defesa.

22.2. A rescisão deste Contrato poderá ser:

22.2.1 - determinada por ato unilateral e escrito da Administração da CONTRATANTE, nos casos enumerados nos incisos I a XII e XVII do artigo 78 da Lei mencionada, notificando-se a CONTRATADA com a antecedência mínima de 30 (trinta) dias;

22.2.2 - amigável, por acordo entre as partes, reduzida a termo no processo da licitação, desde que haja conveniência para a Administração da CONTRATANTE; e

22.2.3 - judicial, nos termos da legislação vigente sobre a matéria.

22.3. A rescisão administrativa ou amigável deverá ser precedida de autorização escrita e fundamentada da autoridade competente.

CLÁUSULA VIGÉSIMA TERCEIRA - DAS CONSIDERAÇÕES ESPECÍFICAS

23.1. As dúvidas e/ou omissões, porventura existentes nas Especificações constantes do Edital da TOMADA DE PREÇOS Nº 004/2022, serão resolvidas pela CONTRATANTE.

23.2. Todos os trabalhos deverão ser executados por mão-de-obra qualificada, devendo a CONTRATADA estar ciente das normas técnicas da ABNT, correspondentes a cada serviços constantes das Especificações.

23.3. A CONTRATADA ficará obrigada a executar fielmente os serviços programados nas especificações, não se admitindo modificações sem a prévia consulta e concordância da CONTRATANTE.

CLÁUSULA VIGÉSIMA QUARTA - DA VINCULAÇÃO AO EDITAL E Á PROPOSTA DA CONTRATADA

24.1. Este Contrato fica vinculado aos termos da TOMADA DE PREÇOS n.º XXX/2022, cuja realização decorre da autorização da CONTRATANTE, constante do processo licitatório n.º XXX/2022, e aos termos das propostas da CONTRATADA.

CLÁUSULA VIGÉSIMA QUINTA - DO FORO

25.1. As questões decorrentes da execução deste Instrumento, que não possam ser dirimidas administrativamente, serão processadas na Comarca do Município de Garrafão do Norte/PA, com exclusão de qualquer outro, por mais privilegiado que seja, salvo nos casos previstos no art. 102, Inciso I, alínea "d" da Constituição Federal.

25.2. E, para firmeza e validade do que foi pactuado, lavrou-se o presente Contrato em 3 (três) vias de igual teor e forma, para que surtam um só efeito, as quais, depois de lidas, são assinadas pelos representantes das partes, CONTRATANTE e CONTRATADA, e pelas testemunhas abaixo.

Nova Esperança do Piriá/PA, em ____ de _____ de 2022



Tenha acesso ao Portal de Licitações públicas da PMNEP apontando a câmera do seu smartphone fazendo a leitura do QR Code

PREFEITURA MUNICIPAL DE NOVA ESPERANÇA DO PIRIÁ/PA - CNPJ:
84.263.862/0001-05
Av. São Pedro – n.º 752 – Bairro Centro
CEP: 68.618-000 – Nova Esperança do Piriá/PA
www.novaesperancadopiria.pa.gov.br





ESTADO DO PARÁ
PREFEITURA MUNICIPAL DE NOVA ESPERANÇA DO PIRIÁ

PREFEITURA MUN. DE NOVA ESPERANÇA DO PIRIÁ/PA
CNPJ 84.263.862/0001-05
CONTRATANTE

XXXXXXXXXXXXXXXXXXXXXXXXXXXXXXXXXXXX
CNPJ XX.XXX.XXX/XXXX-XX
CONTRATANTE

Testemunhas:

1. _____

2. _____



Tenha acesso ao Portal de Licitações públicas da PMNEP apontando a câmera do seu smartphone fazendo a leitura do QR Code

PREFEITURA MUNICIPAL DE NOVA ESPERANÇA DO PIRIÁ/PA - CNPJ:
84.263.862/0001-05
Av. São Pedro - n.º 752 - Bairro Centro
CEP: 68.618-000 - Nova Esperança do Piriá/PA
www.novaesperancadopiria.pa.gov.br

